

KIT DE MONTAJE OPENAIR PARA VEHÍCULOS CAMPER**OPENAIR ASSEMBLY KIT FOR CAMPER VEHICLES****KIT DE MONTAGE OPENAIR POUR VÉHICULES CAMPER****MONTAGESATZ OPENAIR FÜR CAMPER-FAHRZEUGE****KIT DI MONTAGGIO OPENAIR PER CAMPER**

Referencia: 1003460106

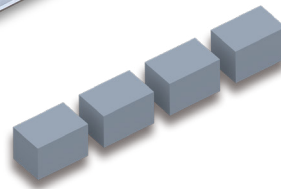

Gama Adventure

**INSTRUCCIONES DE MONTAJE****ES****MOUNTING INSTRUCTIONS****EN****INSTRUCTIONS DE MONTAGE****FR****MONTAGEANWEISUNGEN****GE****ISTRUZIONI DI MONTAGGIO****IT**

Gracias por su adquisición y por confiar en nuestra gama de productos Adventure. **OPENAIR** es un equipo de aire acondicionado de altas prestaciones fabricado por **Dirna Bergstrom** para ser utilizado en autocaravanas y otros vehículos de recreo a motor parado o en marcha.

OPENAIR está diseñado con la más avanzada tecnología para lograr un eficaz y eficiente rendimiento y una reducción en el consumo de energía de la batería auxiliar de su vehículo. Son estas características lo que lo hace único en el mercado de la climatización de los vehículos de recreo.



Lea atentamente este documento antes de instalar el producto. Conserve este documento para futuras consultas. La documentación original ha sido escrita en español, por lo que el resto de idiomas son traducciones.

Tiene a su disposición todos los manuales del producto en sus versiones digitales (PDF) en <https://www.bergstromspain.com/>

Cualquier operación de venta o de garantía está sometida a nuestras condiciones generales de venta en su versión más actualizada, publicada en nuestra página web <https://www.bergstromspain.com/>

Este manual refleja los últimos avances técnicos de esta gama en el momento de la publicación. No obstante, pueden existir diferencias debidas al perfeccionamiento continuo.

Explicación de símbolos



- **Advertencia:** Aviso de seguridad que informa sobre una situación, que de no evitarse, puede provocar lesiones graves o la muerte.



- **Peligro:** Riesgo de corte. Señala una situación que podría provocar un corte.



- **Peligro:** Riesgo de electrocución. Señala una situación que podría provocar una electrocución.



- **Aviso:** Aviso de seguridad que informa sobre una situación, que de no evitarse, puede provocar daños al equipo o a otros materiales.



- **Información:** Información adicional sobre la instalación o el manejo del producto.



- **Frágil:** Indica una situación en la que se debe operar con cuidado para no causar daños al equipo y a otros materiales.



Explicación de responsabilidades

- **Dirna Bergstrom** declina toda responsabilidad ante los daños ocasionados en los siguientes casos:

- Daños en el producto debido a influencias mecánicas y sobretensiones.
- Modificaciones realizadas en el equipo sin el consentimiento expreso del fabricante.
- Utilización del equipo para fines no descritos en este documento.
- Una inadecuada manipulación o instalación del equipo de aire acondicionado.

- Al instalar **OPENAIR** en el techo hay que tener en cuenta que, normalmente, los vehículos que vienen provistos de claraboya, tienen una estructura suficiente para soportar el peso del equipo. Sin embargo, cuando esto no ocurre y es necesario realizar un corte en el techo, o incluso en el caso de llevar claraboya, el material no es lo suficientemente resistente (techos de fibra, plástico, etc.,) **el instalador debe decidir bajo su responsabilidad**, sobre la necesidad de reforzarlo para evitar una posible deformación, rotura, entrada de agua, etc., habilitando los medios necesarios para que esto no ocurra.

OPENAIR es un equipo versátil cuya instalación puede realizarse cada 90° para adecuarlo al espacio disponible en el techo del vehículo para que no interfiera con el resto de accesorios.

Advertencias durante el montaje



- La instalación, reparación y mantenimiento de este equipo, solo puede ser realizada por aquel personal técnico que posea una formación suficiente en aire acondicionado para vehículos, posibles peligros y normas aplicables.
- Leer detenidamente las instrucciones de montaje antes de iniciar la instalación de **OPENAIR**. Durante la instalación, seguir al pie de la letra las instrucciones indicadas.
- Desconectar la llave de contacto antes de iniciar la instalación del equipo.
- Desconectar la batería del vehículo antes de iniciar la instalación de **OPENAIR**.
- Instale **OPENAIR** de forma segura para evitar caídas.
- Utilizar las herramientas adecuadas para cada operación.

- Durante la instalación, asegurar la conexión de los componentes eléctricos, verificando su encaje correcto.
- Si durante la instalación los cableados atraviesan paredes con bordes afilados, utilice conductos o guías para evitar que los cables se dañen.



- **Aviso importante:** Tenga la precaución al conectar el equipo de no invertir las polaridades. Si esto sucediera, la placa de mandos no se encenderá y el equipo no se pondrá en funcionamiento.



Uso adecuado del producto

- **OPENAIR** es un equipo de aire acondicionado de techo de altas prestaciones apropiado para ser utilizado en autocaravanas y otros vehículos de recreo. No se recomienda su instalación en cualquier otro tipo de vehículo.
- El uso no conforme al previsto anula la garantía del equipo y excluye de responsabilidad al fabricante.
- Si no está seguro de cómo utilizar **OPENAIR**, revise el manual de usuario del producto.



De conformidad con la normativa internacional de gestión de calidad ISO 9001, Calidad en Automoción IATF 16949 y Gestión Ambiental ISO 14001, **Dirna Bergstrom** utiliza procesos de aseguramiento de la excelencia para garantizar la máxima calidad de sus productos. Certificado por IQNet Quality System.



ER-0022/1999



RA02-0027/2012
IATF: 0323311



GA-2021/0140

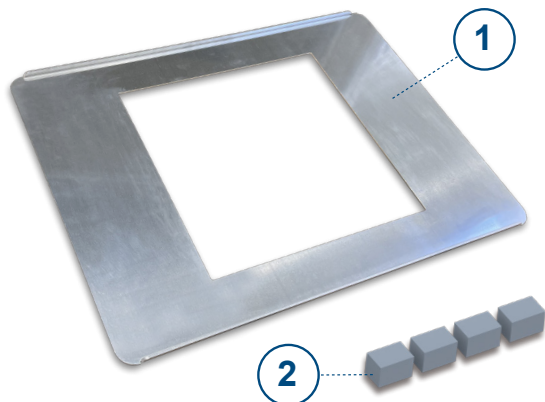

Id.	Referencia	Descripción
1	1003390530	Chapa acoplamiento 40x40
2	1003320764	Taco EPDM

OPCIONES DE MONTAJE

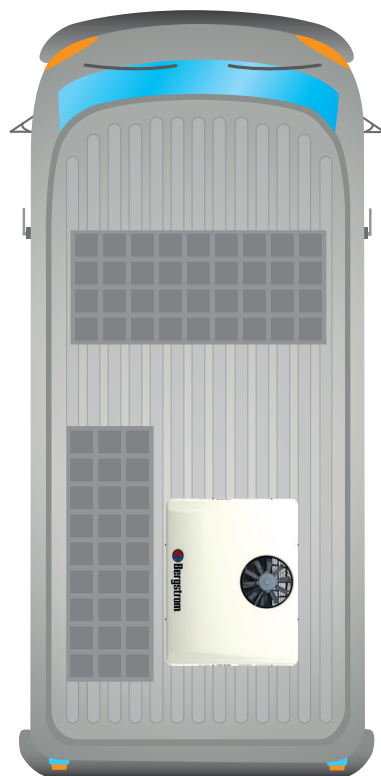
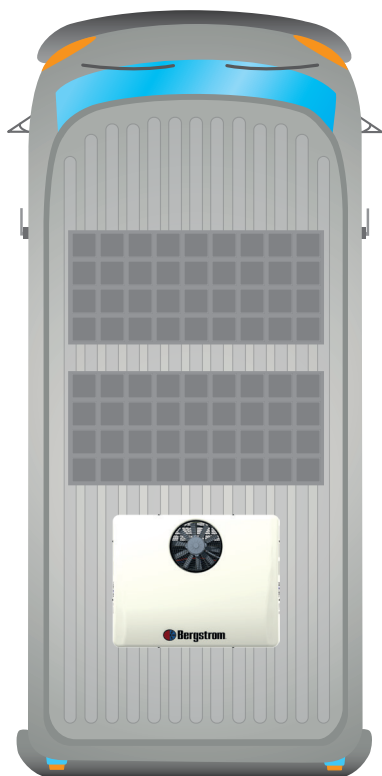
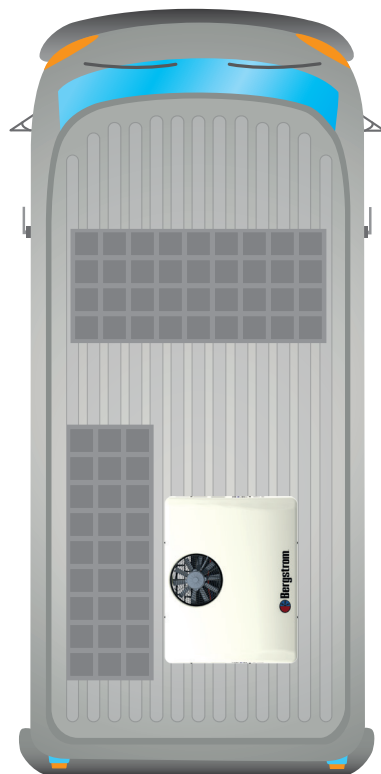
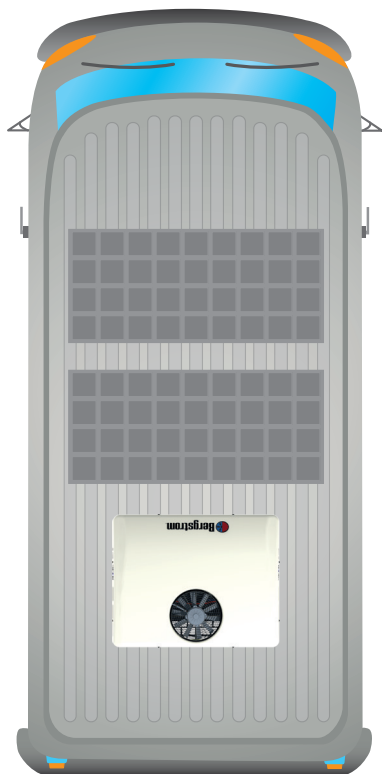

OPERACIONES PREVIAS A LA INSTALACIÓN DEL KIT DE MONTAJE OPENAIR EN VEHÍCULOS CAMPER QUE NO DISPONGAN DE ESCOTILLA EN EL TECHO



Atención: Para aquellos vehículos que no dispongan de escotilla es necesario instalar un marco adaptador de escotilla.

El marco adaptador escotilla no es un producto suministrado por **Bergstrom** y deberá ser adquirido por el cliente en una tienda especializada.

1

Coger la plantilla de corte situada en la caja del equipo **OPENAIR** y presentar en el techo del vehículo para marcar la posición correcta donde se instalará el equipo.

Atención: Comprobar que la marca realizada en el exterior no interfiere con ningún elemento del interior del vehículo para el montaje de la consola interior del equipo.

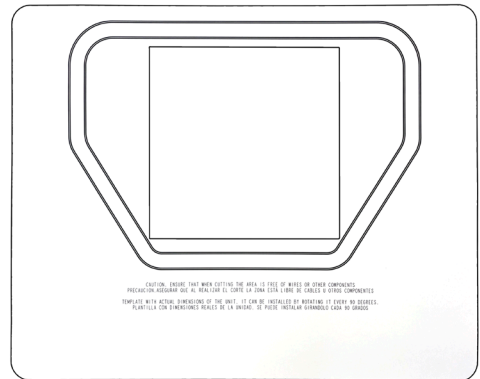

2

Desde el exterior del vehículo, marcar el espacio de 400 x 400 mm donde se asentará el equipo con la consola interior. Dar (4) taladros en las 4 esquinas del espacio marcado.

Unir los taladros cortando el techo con una sierra de calar. Completar el corte desde el interior cortando la guata y el falso techo.

Atención: Tener precaución al realizar el corte ante la posibilidad de encontrarse con un paso de cableado.

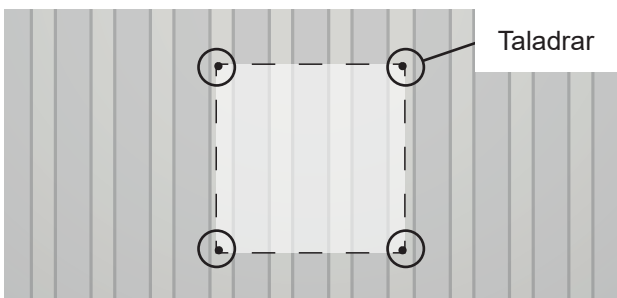
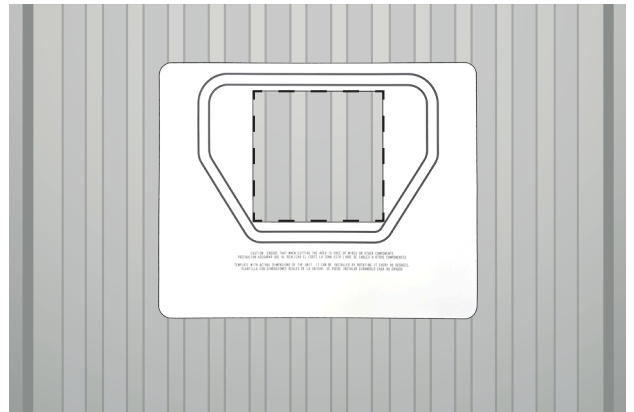

3

En función de la marca del vehículo donde se esté instalando **OPENAIR**, el cliente deberá instalar un marco adaptador específico de escotilla para su vehículo.

El marco adaptador escotilla no es un producto suministrado por **Bergstrom** y deberá ser adquirido por el cliente en una tienda especializada.

La instalación del marco adaptador se realizará siguiendo las instrucciones de montaje que incorpore su fabricante asegurando la estanqueidad.

REQUERIMIENTOS PARA LA INSTALACIÓN DEL KIT DE MONTAJE OPENAIR EN VEHÍCULOS CON ESCOTILLA DISPONIBLE EN EL TECHO



Atención: **OPENAIR** solo puede instalarse con este kit, en vehículos con escotilla que dispongan de:

- Hueco en el techo de 400 x 400 mm
- Espesor de techo desde 30 hasta 60 mm

OPERACIONES PREVIAS A LA INSTALACIÓN DEL KIT DE MONTAJE OPENAIR EN VEHÍCULOS CAMPER CON ESCOTILLA EN EL TECHO

1

Desmontar la escotilla y el embellecedor interior del vehículo donde va a situarse equipo **OPENAIR**.



PROCESO DE INSTALACIÓN DEL KIT DE MONTAJE OPENAIR PARA VEHÍCULOS CON Y SIN ESCOTILLA

1 Una vez decidida la posición del equipo, situar la chapa de acoplamiento sobre el marco de escotilla haciendo coincidir ambos huecos de 400 x 400 mm consultando el siguiente esquema:

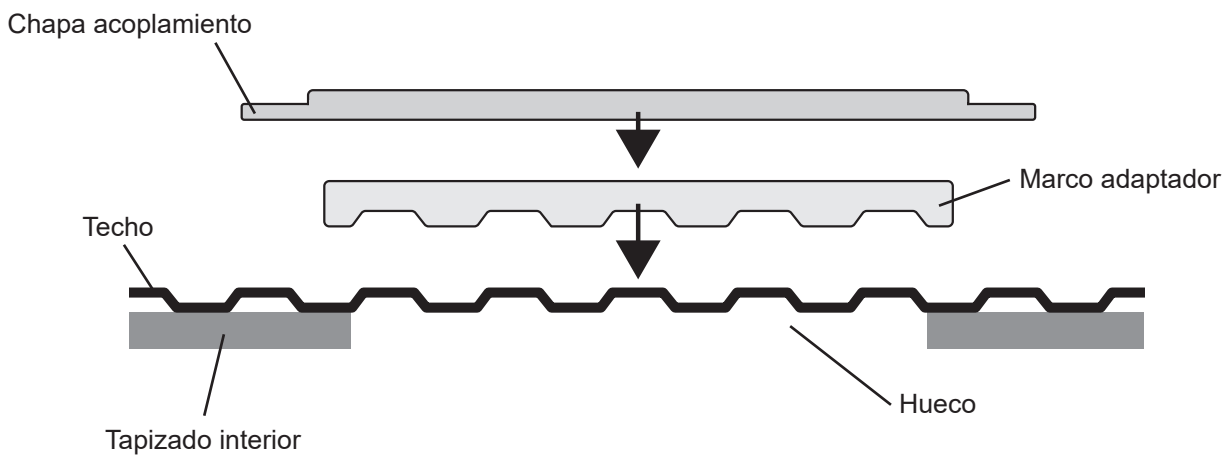
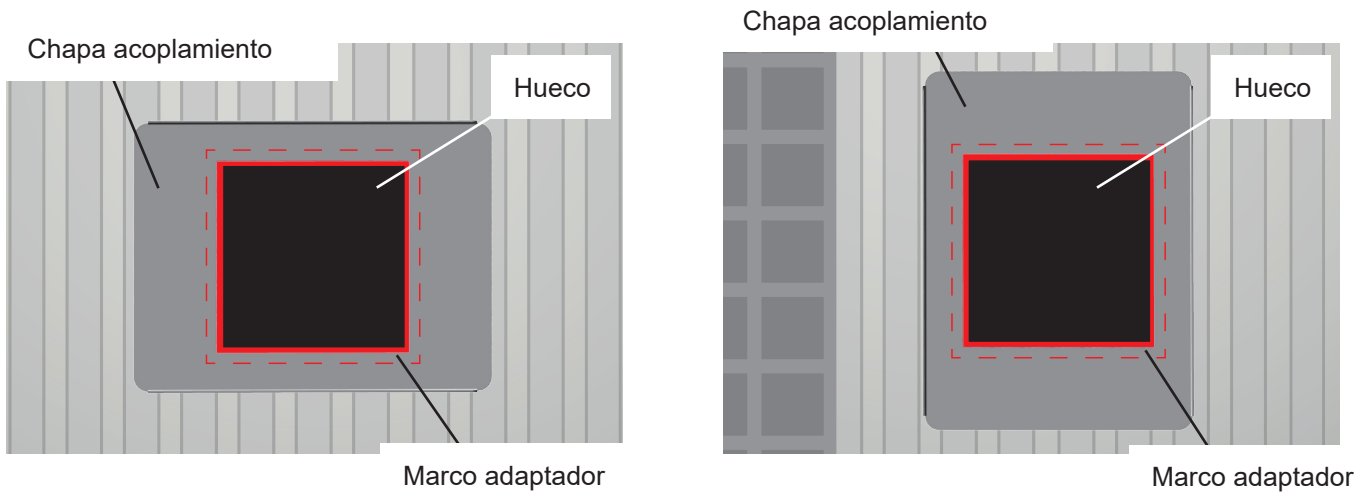

2

Medir la distancia existente entre la parte inferior de la chapa y el techo del vehículo.

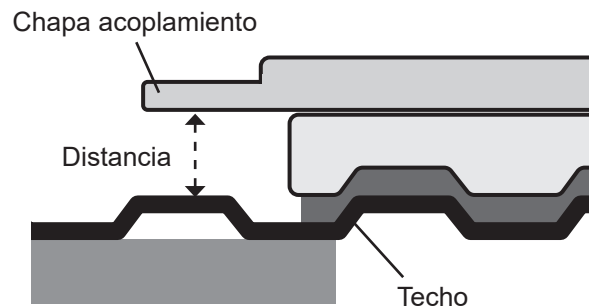

3

Cortar los (4) tacos autoadhesivos de junta EPDM a la distancia + 10 mm medida en el punto anterior. Fijar los (4) tacos en los extremos de la chapa de acoplamiento por la parte inferior de la chapa para que hagan contacto con el techo del vehículo.

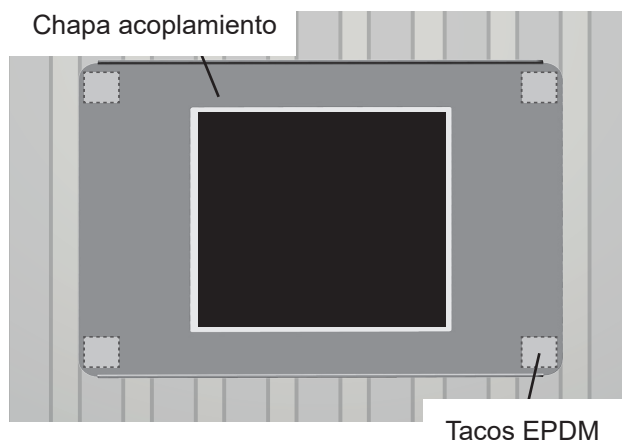

4

Aplicar silicona sikaflex o similar en todo el contorno del marco adaptador escotilla.

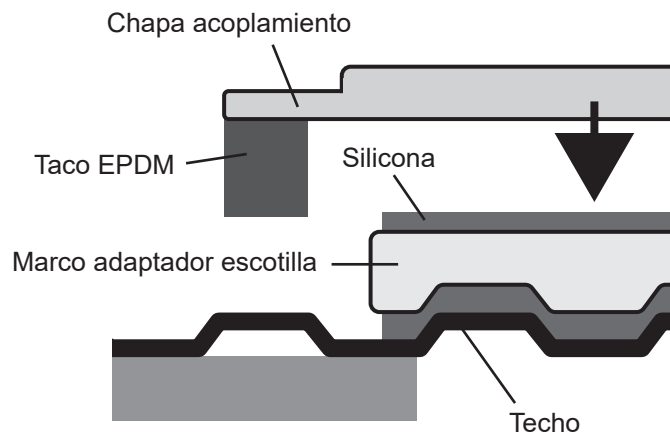
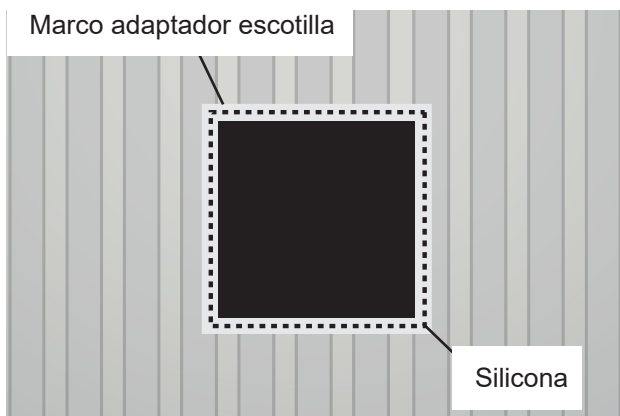

5 Montar chapa de acoplamiento en la posición elegida sobre la silicona aplicada en el contorno del marco adaptador de la escotilla. Asegurar que la chapa queda centrada al hueco de 400 x 400 mm del marco adaptador.

Atención: Situar las pestañas ubicadas en los extremos de la chapa acoplamiento mirando hacia arriba (ver detalle).

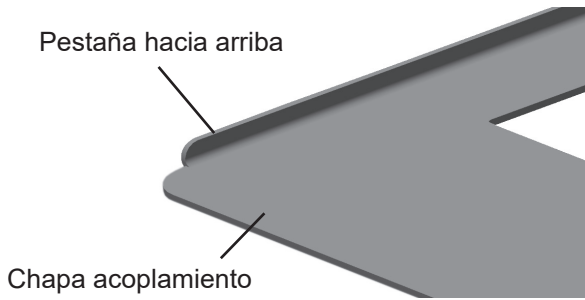
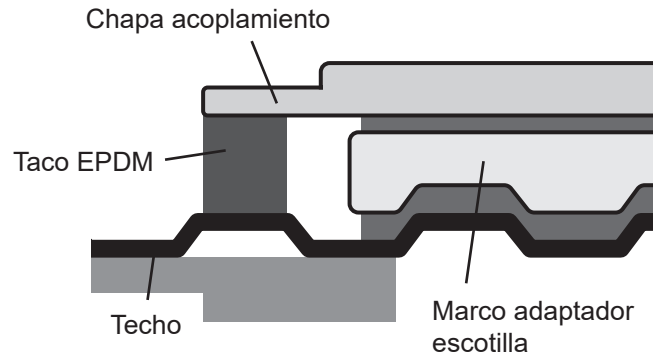

6 Dejar secar la silicona aplicada entre el marco adaptador de escotilla y la chapa de acoplamiento.

PROCESO DE INSTALACIÓN DEL EQUIPO OPENAIR

1 Continuar el proceso de instalación del equipo **OPENAIR** siguiendo los pasos indicados en las instrucciones propias del equipo, documento 1003303113, a partir del apartado “Proceso de instalación” situado en la página 6.

Tiene a su disposición todos los manuales del producto en sus versiones digitales (PDF) en: <https://www.bergstromspain.com>

Atención: Las imágenes contenidas en el proceso de instalación de las instrucciones de montaje del equipo **OPENAIR** pueden no reflejar con exactitud su tipo de vehículo, pero esto no afectará en ningún caso al proceso de instalación.

Firstly, may we congratulate you on your decision to purchase the 12 V **OPENAIR** air conditioning unit from our Adventure range. You are now the owner of a high-performance air conditioning unit manufactured by Dirna Bergstrom for use in mobile homes and other recreational vehicles, with or without the engine running.

OPENAIR is a technologically advanced solution that optimises performance and reduces energy consumption in your vehicle's auxiliary battery. These are the features that make it unique on the recreational vehicle climate control market.



Read this document carefully before

installing the product. Keep this document for future reference. The original documentation was written in Spanish, all other languages are translations.

All product manuals are available in digital version (PDF) at

<https://www.bergstromspain.com/>

All sales and warranty transactions are subject to the latest version of our general terms and conditions of sale, as published on our website <https://www.bergstromspain.com/>

The manual includes the latest technological advances in this range at the time of publication. However, continuous improvement means there may be minor differences.

Explanation of symbols



- **Warning:** A safety alert indicating a situation which, if not avoided, could result in death or serious injury.



- **Hazard:** Cutting hazard. Indicates a situation that could lead to cuts.



- **Hazard:** Electrocutation hazard. Indicates a situation that could lead to electrocution.



- **Alert:** Safety alert informing about a situation which, if not avoided, could result in damage to the unit or other materials.



- **Information:** Additional information on installing or handling the product.



- **Fragile:** Indicates a situation in which care must be taken to avoid damage to the unit and other materials.



Explanation of liabilities

- **Dirna Bergstrom** accepts no liability for any damage caused in the following cases:

- Damage to the product due to mechanical influences and surges.
- Modifications to the equipment without the manufacturer's express consent.
- Use of the equipment for purposes not described in this document.
- Improper handling or installation of the air conditioning unit.

- When installing **OPENAIR** on the roof, bear in mind that vehicles with a skylight normally have a structure strong enough for the weight of the unit. However, whenever it is necessary to make a cut in the roof, or when the roof material used with the skylight is not strong enough (fibreglass, plastic, etc.), **the installer must decide, under his/her sole responsibility**, on the need to reinforce the roof in order to avoid any deformation, breakage, water ingress, etc., and must provide the necessary means to prevent this from happening.

OPENAIR is a versatile unit that can be installed every 90° in order to adapt to the available space on the vehicle's roof, meaning it does not interfere with the rest of the accessories.



Warnings during assembly

- This equipment may only be installed, repaired, and maintained by technical personnel with due training in vehicle air conditioning, potential hazards and applicable standards.
- Read the assembly instructions carefully before installing **OPENAIR**. Follow the instructions carefully during installation.
- Switch off the ignition key before starting to install the unit.
- Disconnect the vehicle's battery before starting to install **OPENAIR**.
- Install **OPENAIR** securely to prevent it from falling.
- Use appropriate tools for each operation.
- During installation, ensure the connection of the electrical components, checking that they are fitted correctly.

- If the cable passes through sharp-edged walls during installation, use ducts or guides to prevent any damage to it.



- **Important alert:** Make sure the polarities are not reversed when connecting the unit. If this happens, the control board will not come on and the unit will not work.



Proper use of the product

- **OPENAIR** is a high-performance roof-mounted air conditioning unit for use in motorhomes and other recreational vehicles. Installation in any other type of vehicle is not recommended.
- Using it in any way other than as envisaged will void the unit's warranty and exempt the manufacturer from any liability.
- See the product's user manual if you are not sure how to use **OPENAIR**.



Dirna Bergstrom uses excellence assurance processes in accordance with international quality management standards ISO 9001, Automotive Quality IATF 16949, and Environmental Management ISO 14001 to ensure the highest quality of its products. Certified by IQNet Quality System.



ER-0022/1999



RA02-0027/2012
IATF: 0323311



GA-2021/0140

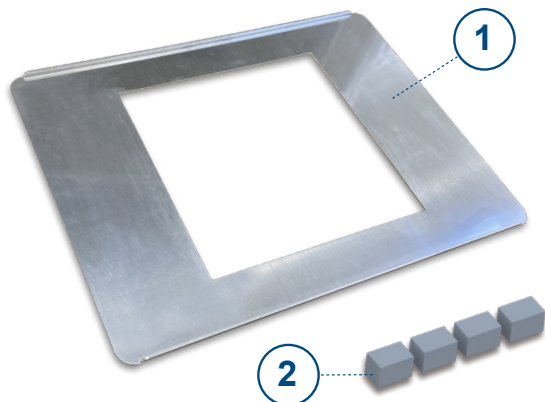

Id.	Reference	Description
1	1003390530	Coupling plate 40x40
2	1003320764	EPDM block

ASSEMBLY OPTIONS

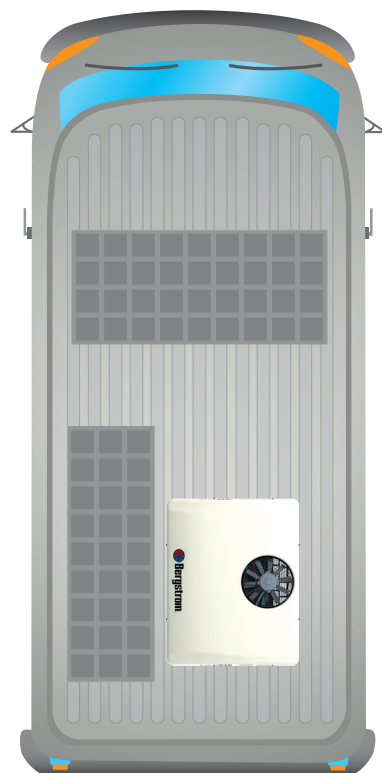
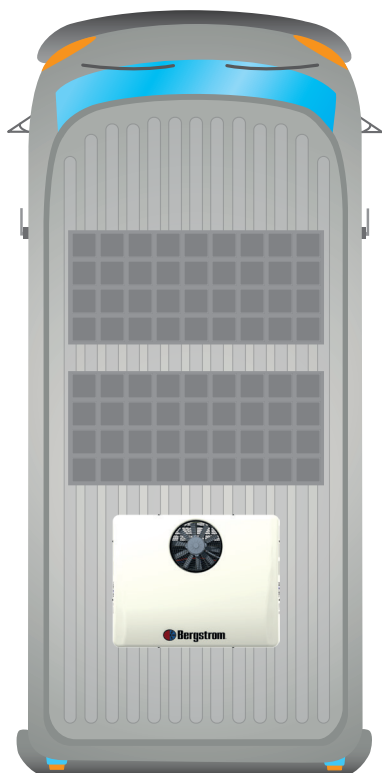
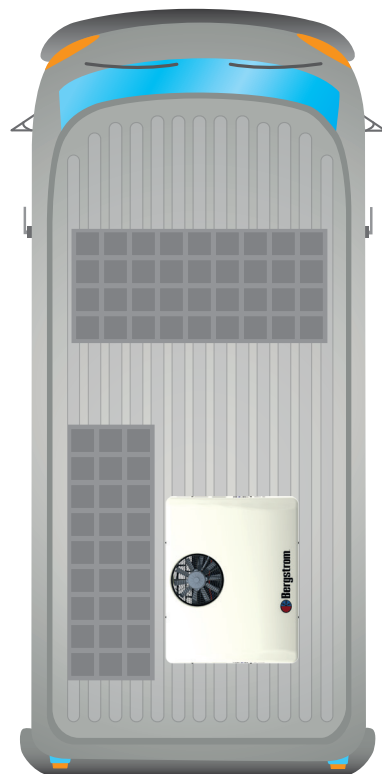
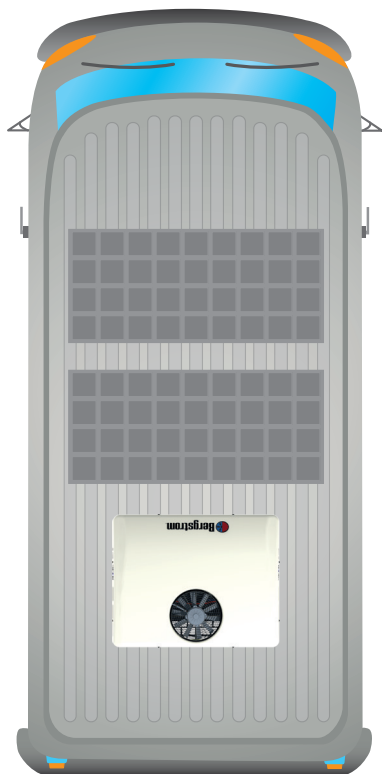

OPERATIONS BEFORE INSTALLING THE OPENAIR ASSEMBLY KIT IN CAMPER VEHICLES WITH NO ROOF HATCH



Caution: A hatch adapter frame must be installed for vehicles with no hatch.

The hatch adapter frame is not supplied by **Bergstrom** and must be purchased by the customer from a specialised retailer.

1

Take the cutting template from the **OPENAIR** equipment box and place it on the roof of the vehicle to mark the position where the unit will be installed.

Caution: Check that the marking on the outside does not interfere with any element inside the vehicle when mounting the interior console.

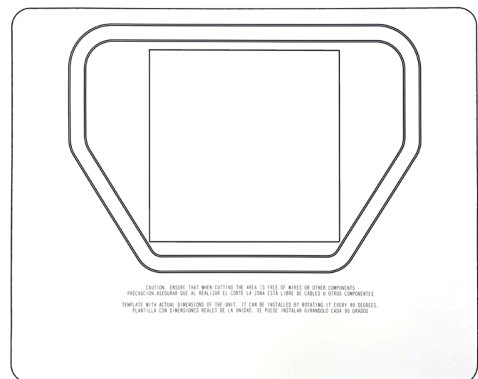

2

From inside the vehicle, mark the 400 x 400 mm space where the unit will sit with the interior console. Drill (4) holes in the 4 corners of the marked space.

Join the holes by cutting the roof with a jigsaw. Complete the cut from the inside by cutting the batting and the false ceiling.

Caution: Take care when making the cut, as there may be a cable duct inside.

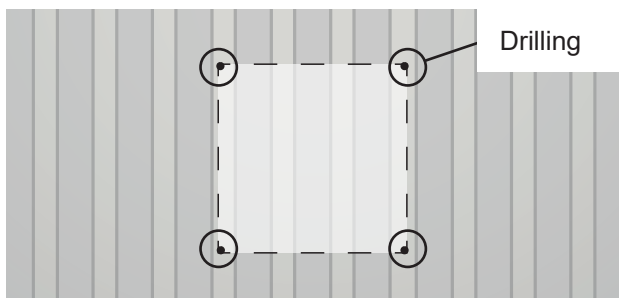
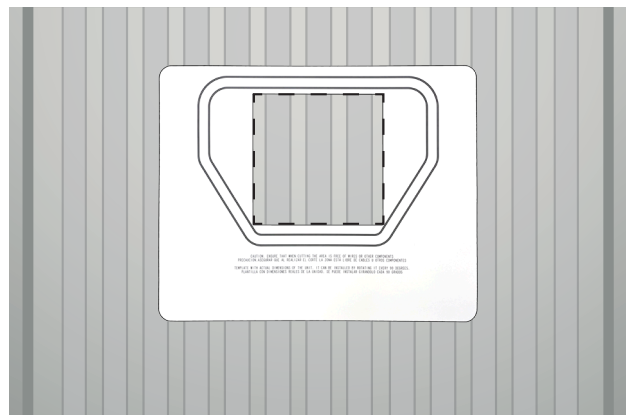

3

The customer will have to install a specific hatch adapter frame for this vehicle, depending on the make of vehicle where **OPENAIR** is being installed.

The hatch adapter frame is not supplied by **Bergstrom** and must be purchased by the customer from a specialised retailer.

The adapter frame must be installed following the manufacturer's assembly instructions, ensuring it is watertight.

REQUIREMENTS FOR INSTALLING THE OPENAIR ASSEMBLY KIT IN VEHICLES WITH ROOF HATCH



Caution: OPENAIR can only be installed with this assembly kit, in vehicles with a hatch that are equipped with:

- 400 x 400 mm roof opening
- Roof 30 to 60 mm thick

OPERATIONS BEFORE INSTALLING THE OPENAIR ASSEMBLY KIT IN CAMPER VEHICLES WITH ROOF HATCH

1

Remove the vehicle's hatch and the interior trim where the **OPENAIR** unit will be installed.



OPENAIR ASSEMBLY KIT INSTALLATION PROCESS FOR VEHICLES WITH AND WITHOUT HATCHES

1 Once the position of the unit has been decided, place the coupling plate on the hatch frame, ensuring the two 400 x 400 mm holes match, in accordance with the following diagram:

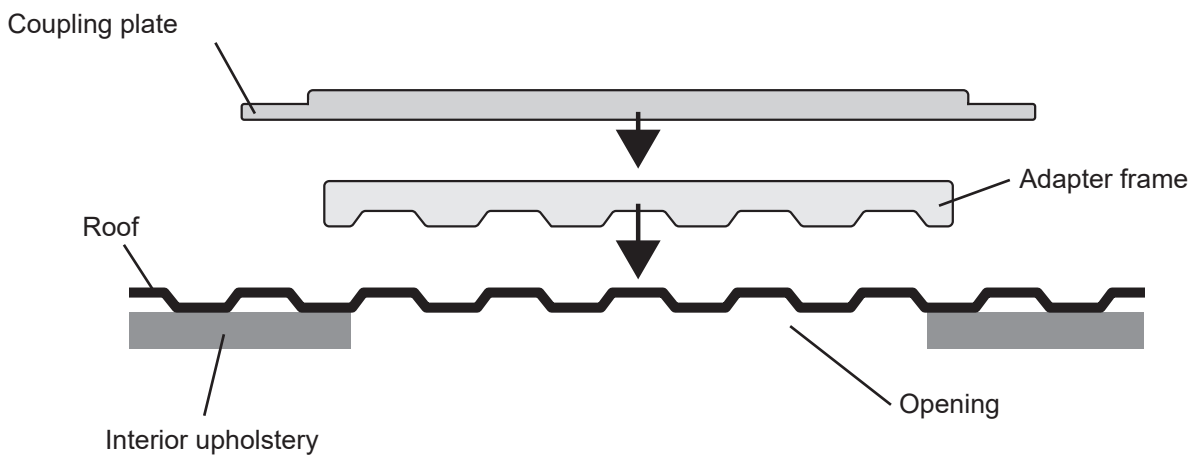
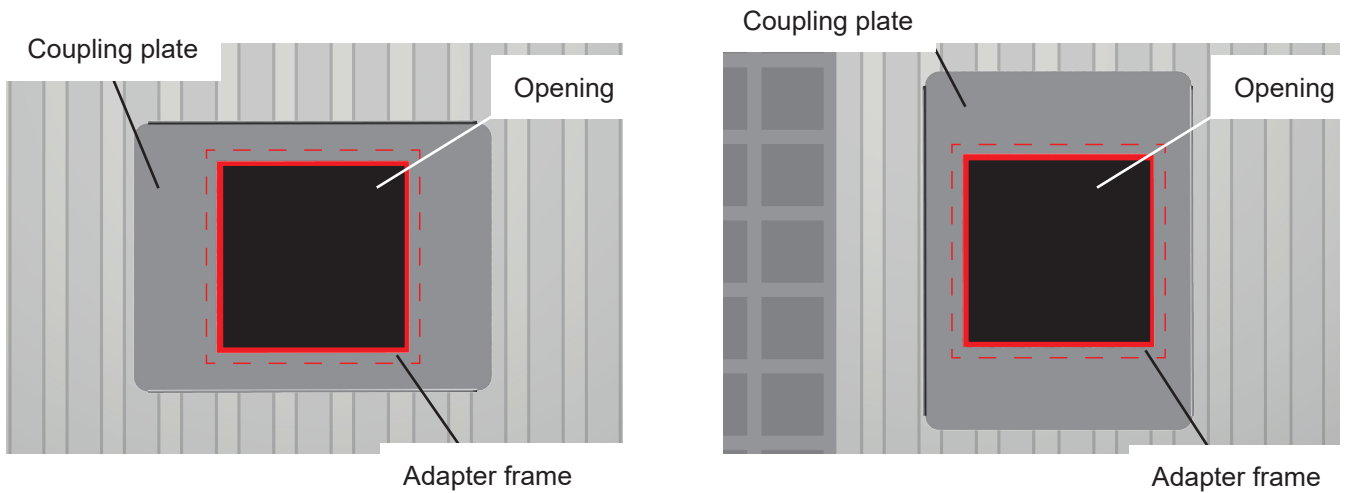

2

Measure the distance between the bottom of the plate and the roof of the vehicle.

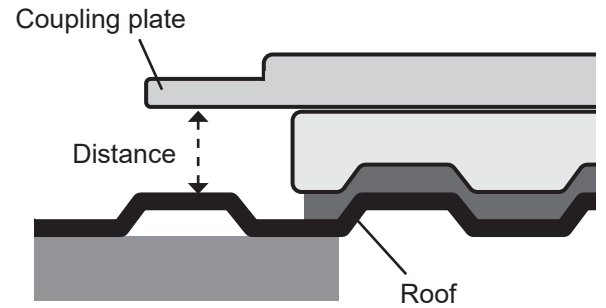

3

Cut the (4) self-adhesive EPDM seal blocks at the distance +10 mm measured in the previous point. Attach the (4) blocks to the ends of the coupling plate, placing them on the underside so they make contact with the roof of the vehicle.

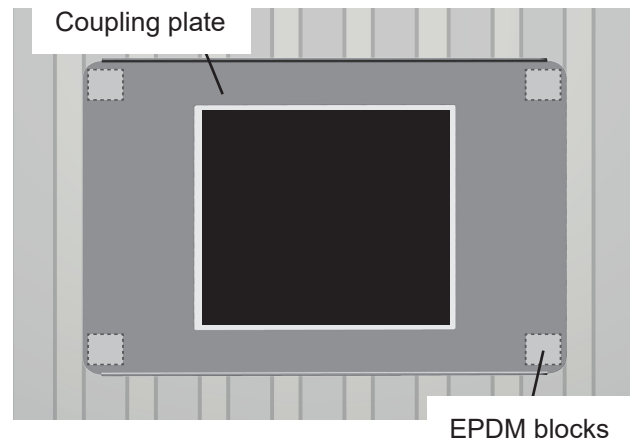

4

Apply Sikaflex silicone or similar all around the hatch adapter frame.

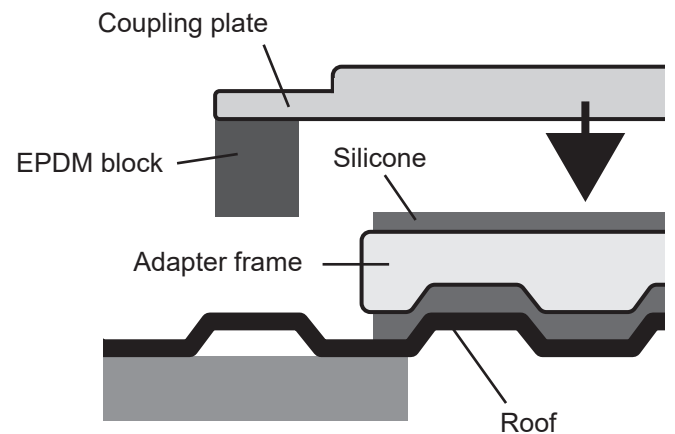
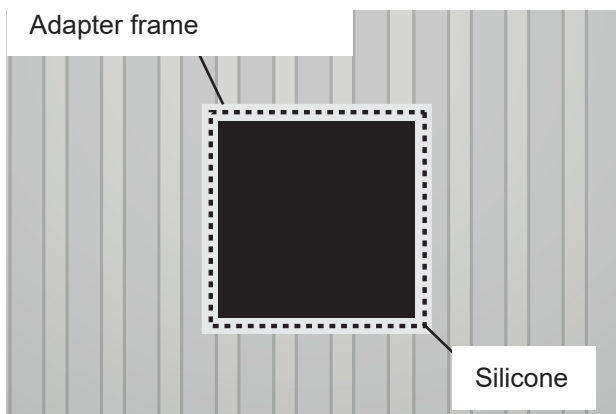

5 Mount the coupling plate in the chosen position on the silicone applied around the hatch adapter frame. Ensure that the plate is centred in the adapter frame's 400 x 400 mm opening.

Caution: Place the tabs at the ends of the coupling plate facing upwards (see detail).

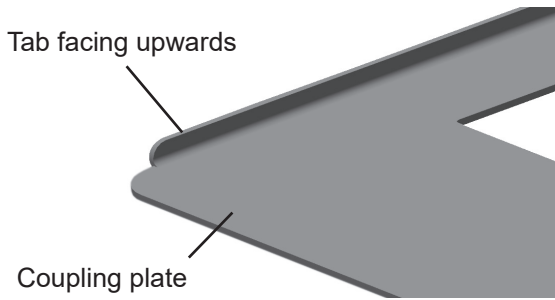
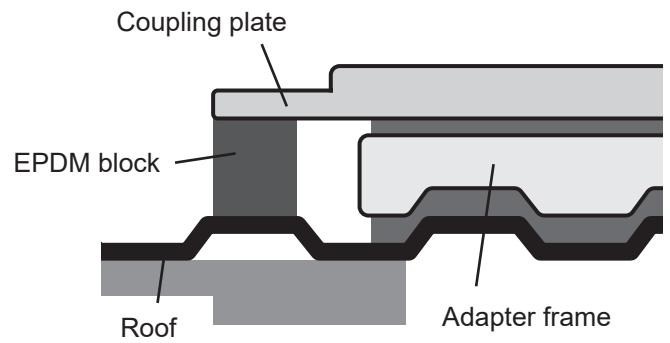

6 Allow the silicone between the hatch adapter frame and the coupling plate to dry.

OPENAIR UNIT INSTALLATION PROCESS

1 Continue the **OPENAIR** installation process following the steps set out in the unit's instructions, document 1003303113, starting from the section "Installation process" on page 22.

All product manuals are available in digital version (PDF) at:
<https://www.bergstromspain.com>

Caution: The images shown in the installation instructions for the **OPENAIR** equipment may not accurately represent your vehicle type, although this will in no way affect the installation process.

Nous vous remercions de votre achat et de la confiance témoignée à notre gamme de produits Adventure.

OPENAIR est une unité de climatisation à haute performance fabriquée par Dirna Bergstrom à utiliser dans les camping-cars et autres véhicules de loisirs en ayant coupé le moteur ou avec ce dernier en marche.

OPENAIR est conçu avec la technologie la plus avancée pour obtenir une performance efficace et efficiente et une réduction de la consommation d'énergie de la batterie auxiliaire de votre véhicule. Ce sont ces caractéristiques qui le rendent unique sur le marché de la climatisation pour véhicules de loisir.



Veillez lire attentivement ce document avant d'installer le produit. Conservez ce document pour toute référence ultérieure. La documentation d'origine a été rédigée en espagnol, les autres langues sont donc des traductions.

Vous avez à votre disposition tous les manuels des produits dans leurs versions numériques (PDF) sur <https://www.bergstromspain.com/>

Toute opération de vente ou de garantie est soumise à nos conditions générales de vente dans leur version la plus à jour, publiée sur notre site Web <https://www.bergstromspain.com/>

Ce manuel reflète les derniers progrès techniques de cette gamme au moment de la publication. Toutefois il peut exister quelques différences en raison du perfectionnement continu.

Explication des symboles



- **Avertissement** : Avis de sécurité informant d'une situation qui, si elle n'est pas évitée, pourrait conduire à des blessures graves ou la mort.



- **Danger** : Risque de coupure. Signale une situation qui pourrait conduire à une coupure.



- **Danger** : Risque d'électrocution. Signale une situation qui pourrait conduire à une électrocution.



- **Avertissement** : Avis de sécurité informant d'une situation qui, si elle n'est pas évitée, pourrait entraîner des dommages matériels (appareil ou autre).



- **Information** : Information complémentaire sur l'installation ou la manipulation du produit.



- **Fragile** : Indique une situation dans laquelle il faut procéder avec précaution afin de ne pas endommager l'unité ou d'autre matériel.

Explication des responsabilités



- **Dirna Bergstrom** décline toute responsabilité en termes de dommages causés dans les cas suivants :

- Dommages au produit dus à des influences mécaniques et à des surtensions.
- Modifications apportées à l'unité sans le consentement exprès du fabricant.
- Utilisation de l'unité à des fins non décrites dans ce document.
- Manipulation ou installation inappropriée de l'unité de climatisation.

- Lors de l'installation de l'**OPENAIR** sur le toit, tenez compte du fait que généralement les véhicules, qui sont dotés d'une trappe, possèdent la structure suffisante pour supporter le poids de l'unité. Toutefois, lorsqu'il en est autrement et qu'une découpe du toit est nécessaire, ou si le matériel n'est pas assez résistant (toits en fibre, plastique, etc.) malgré la présence d'une trappe, **l'installateur doit décider, sous sa responsabilité**, si un renfort est nécessaire, afin d'éviter une éventuelle déformation, rupture, entrée d'eau, etc., en habilitant les moyens requis pour que cela ne se produise pas.

OPENAIR est une unité polyvalent dont l'installation peut se faire tous les 90° pour l'adapter à l'espace disponible sur le toit du véhicule afin qu'il n'interfère pas avec le reste des accessoires.



Mises en garde au cours du montage

- L'installation, la réparation et l'entretien de cette unité, ne peuvent être réalisés que par un personnel technique suffisamment formé sur la climatisation des véhicules, les dangers éventuels et les normes applicables.
- Lire attentivement les consignes de montage avant de commencer l'installation de l'**OPENAIR**. Pendant l'installation, suivre au pied de la lettre les consignes indiquées.
- Débrancher la clé de contact avant de commencer l'installation de l'unité.
- Débrancher la batterie du véhicule avant de commencer l'installation de l'**OPENAIR**.

- Installez l'**OPENAIR** en toute sécurité afin d'éviter les chutes.
- Utiliser les outils appropriés à chaque opération.
- Pendant l'installation, s'assurer du raccordement des composants électriques en vérifiant leur bon ajustement.
- Si lors de l'installation des câbles traversent des murs à arêtes vives, utilisez des conduits ou des dispositifs de guidage, afin d'éviter l'endommagement des câbles.

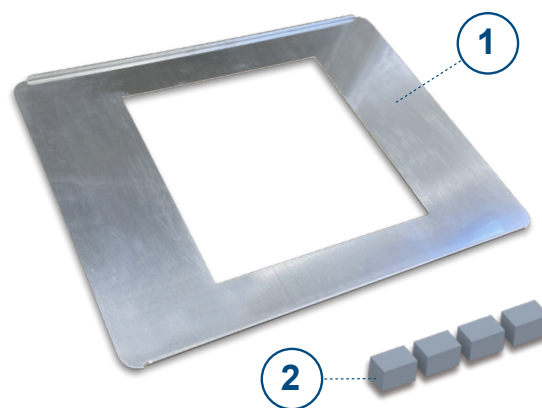

- **Avertissement important** : Faites attention lors du raccordement de l'unité à ne pas inverser les polarités. Si cela se produit, la carte de commande ne s'allumera pas et l'unité ne se mettra pas en marche.

Id.	Référence	Description
1	1003390530	Plaque couplage 40x40
2	1003320764	Cale EPDM



Utilisation appropriée du produit

- **OPENAIR** est une unité de climatisation de toit à haute performance, apte pour être utilisée dans les camping-cars et autres véhicules de loisirs. Son installation sur tout autre type de véhicule n'est pas recommandée.
- L'utilisation non conforme à l'usage prévu annule la garantie de l'unité et exclut la responsabilité du fabricant.
- Si vous n'êtes pas sûr de comment utiliser **OPENAIR**, consultez la notice du produit.



Conformément aux normes internationales de gestion de la qualité ISO 9001, de qualité automobile IATF 16949 et de gestion de l'environnement ISO 14001, **Dirna Bergstrom** utilise des processus d'assurance de l'excellence pour garantir la plus haute qualité de ses produits. Certifiée par IQNet Quality System.



ER-0022/1999



RA02-0027/2012
IATF: 0323311



GA-2021/0140



OPTIONS DE MONTAGE

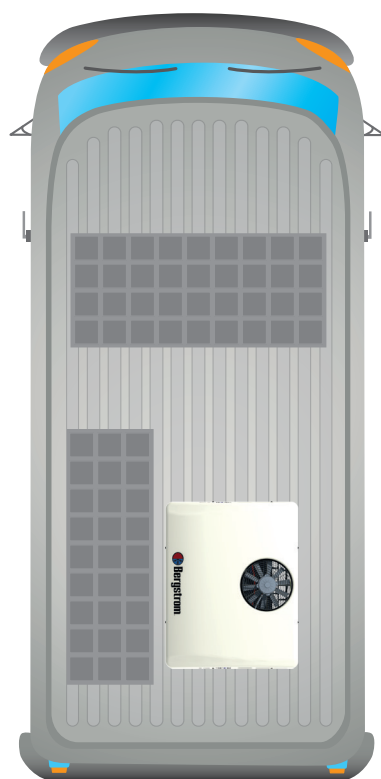
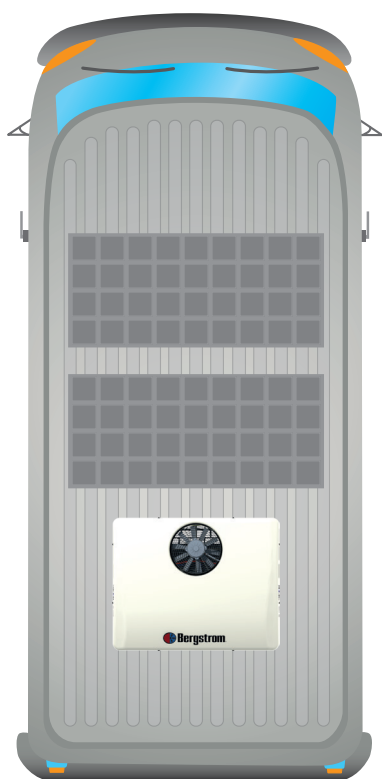
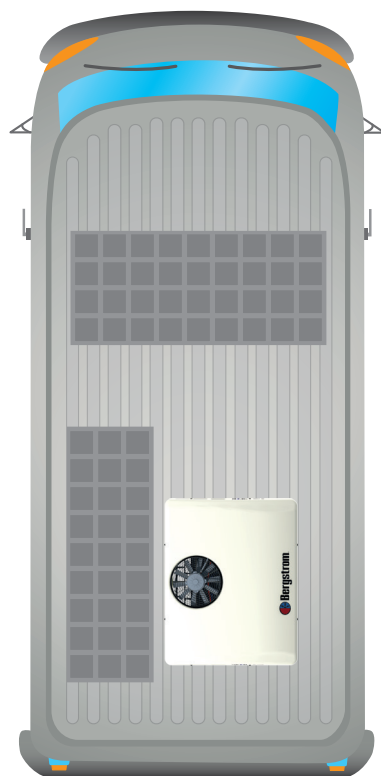
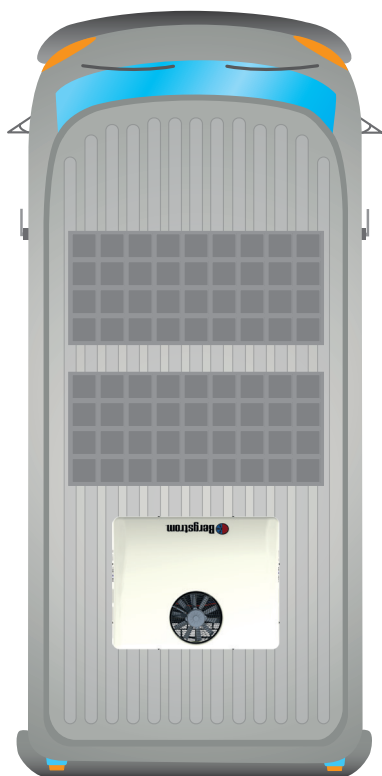

OPÉRATIONS PRÉALABLES À L'INSTALLATION DU KIT DE MONTAGE OPENAIR DANS LES VÉHICULES CAMPER SANS ÉCOUTILLE DANS LE TOIT



Attention : pour les véhicules qui ne sont pas munis d'écoutille, il est nécessaire d'installer un cadre adaptateur d'écoutille.

Le cadre adaptateur d'écoutille n'est pas un produit fourni par **Bergstrom** et il devra être acquis par le client dans un magasin spécialisé.

1

Prenez le patron de coupe situé dans la boîte de l'unité **OPENAIR** et placez-le sur le toit du véhicule pour marquer la position correcte où l'unité doit être installée.

Attention : vérifiez que la marque réalisée à l'extérieur n'interfère avec aucun élément de l'intérieur du véhicule pour le montage de la console intérieure de l'unité.

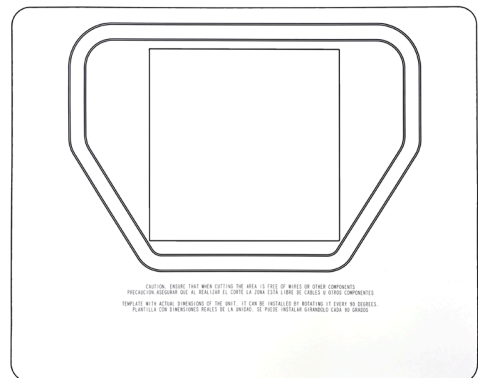

2

Depuis l'extérieur du véhicule, marquez l'espace de 400 x 400 mm où l'unité avec la console intérieure sera placée. Percez (4) trous aux 4 coins de l'espace marqué.

Reliez les trous en découpant le toit à l'aide d'une scie sauteuse. Complétez la coupe de l'intérieur en découpant la ouate et le faux plafond.

Attention : faites preuve de prudence lors de la coupe, car il est possible de rencontrer un passage de câble.

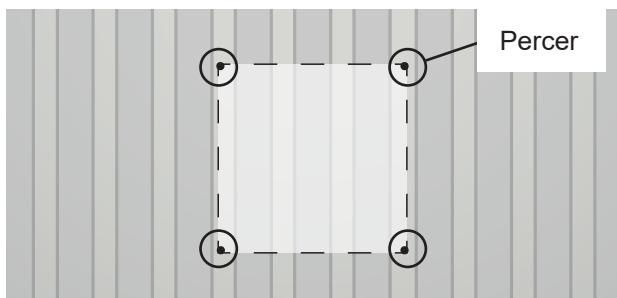
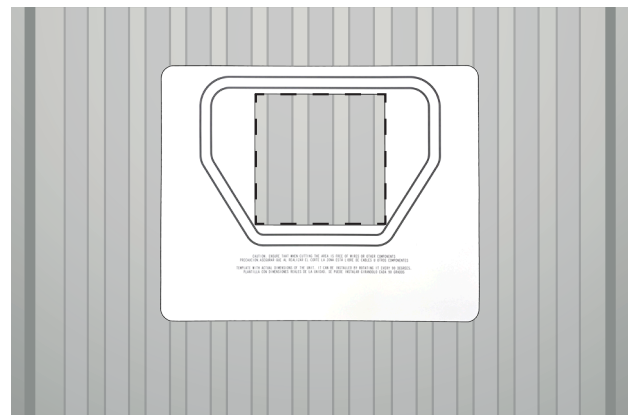

3

En fonction de la marque du véhicule sur lequel **OPENAIR** est installé, le client doit placer un cadre adaptateur spécifique d'écoutille pour son véhicule.

Le cadre adaptateur d'écoutille n'est pas un produit fourni par **Bergstrom** et il devra être acquis par le client dans un magasin spécialisé.

L'installation du cadre adaptateur doit être réalisée conformément aux instructions de montage fournies par le fabricant, en veillant à l'étanchéité.

CONDITIONS D'INSTALLATION DU KIT DE MONTAGE OPENAIR DANS DES VÉHICULES AVEC UNE ÉCOUTILLE DISPONIBLE SUR LE TOIT



Attention : **OPENAIR** peut uniquement être installée avec ce kit dans les véhicules avec une écoutille disposant de :

- Trou dans le toit de 400 x 400 mm
- Épaisseur de toit de 30 à 60 mm

OPÉRATIONS PRÉALABLES À L'INSTALLATION DU KIT DE MONTAGE OPENAIR DANS LES VÉHICULES CAMPER AVEC UNE ÉCOUTILLE DANS LE TOIT

1

Démonter l'écoutille et l'enjoliveur intérieur du véhicule où l'unité **OPENAIR** sera installée.



PROCESSUS D'INSTALLATION DU KIT DE MONTAGE OPENAIR POUR LES VÉHICULES AVEC ET SANS ÉCOUTILLE

1 Une fois la position de l'unité déterminée, placez la plaque de couplage sur le cadre de l'écoutille, en faisant coïncider les deux trous de 400 x 400 mm, en vous référant au schéma suivant :

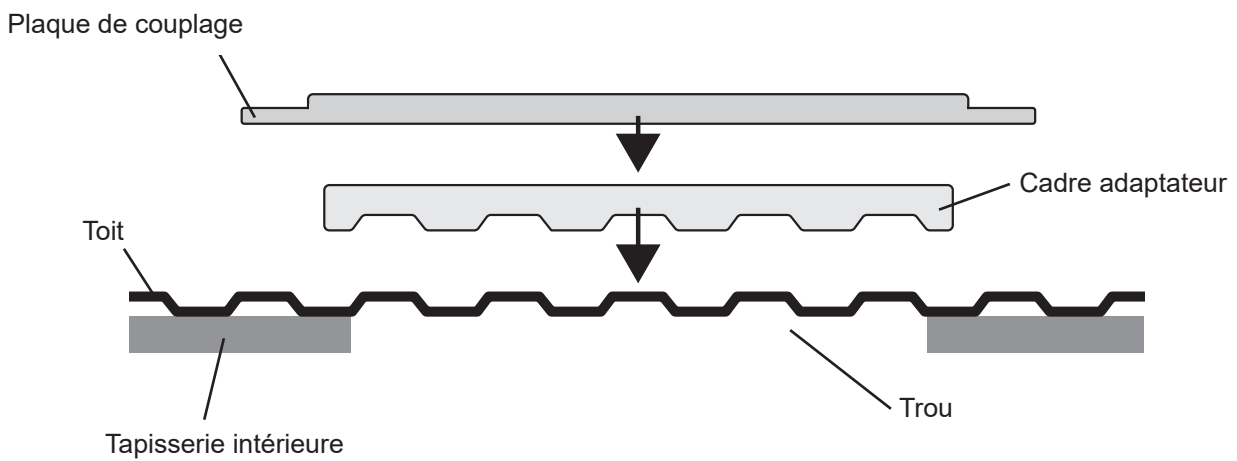
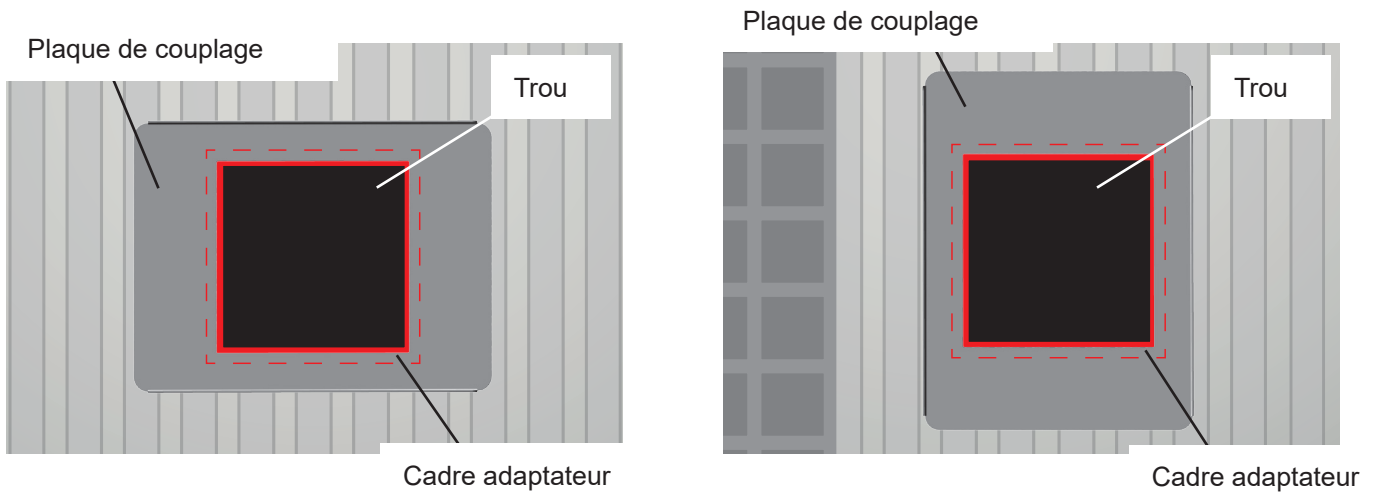

2 Mesurez la distance entre la partie inférieure de la plaque et le toit du véhicule.

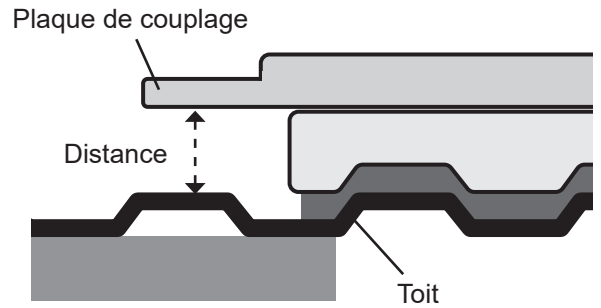

3 Coupez les (4) cales auto-adhésives de joint EPDM à la distance + 10 mm mesurée au point précédent. Fixez les (4) cales aux extrémités de la plaque de couplage en bas de la plaque de manière à ce qu'elles soient en contact avec le toit du véhicule.

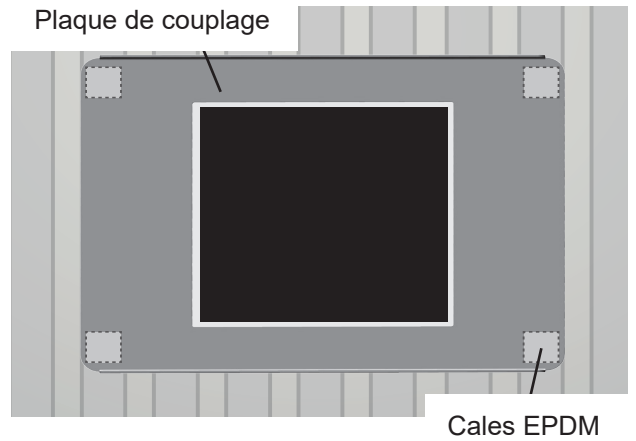

4 Appliquez du silicone sikaflex ou similaire sur tout le contour du cadre adaptateur d'écouille.

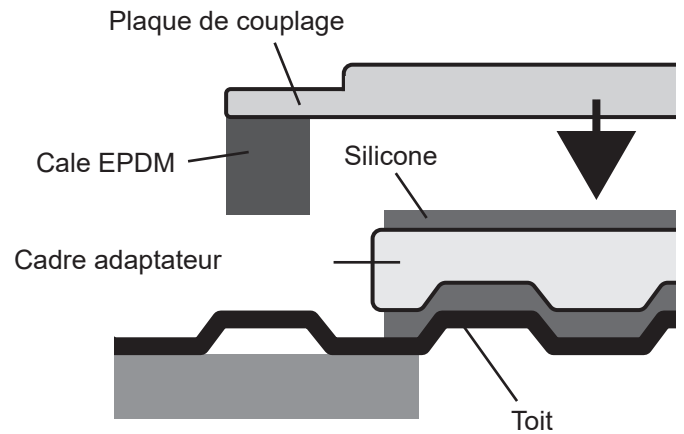
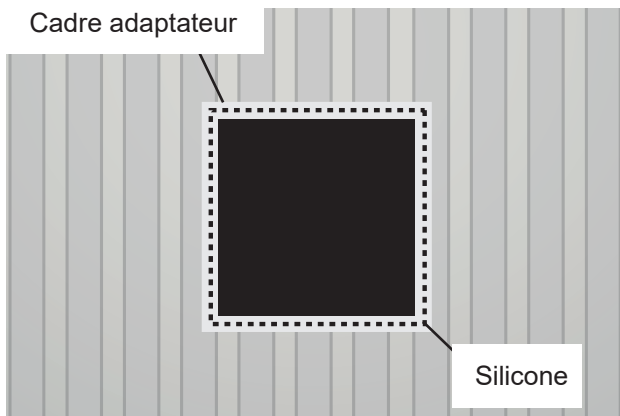

5

Placez la plaque de couplage à la position choisie sur le silicone appliqué au contour du cadre adaptateur d'écouille. Veillez à ce que la plaque soit centrée dans trou de 400 x 400 mm du cadre adaptateur.

Attention : positionnez les languettes situées aux extrémités de la plaque de couplage vers le haut (voir détail).

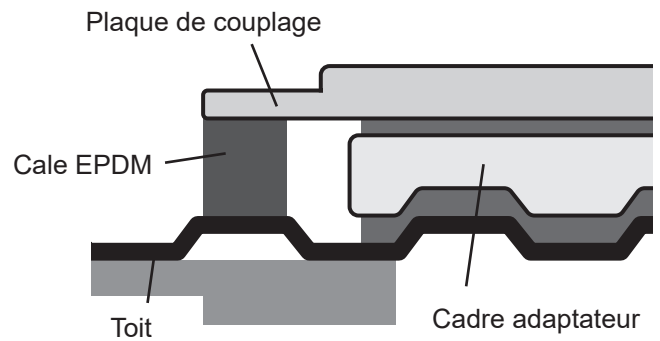

Languette vers le haut

Plaque de couplage

6

Laissez sécher le silicone appliqué entre le cadre adaptateur d'écouille et la plaque de couplage.

PROCESSUS D'INSTALLATION DE L'UNITÉ OPENAIR

1

Poursuivre le processus d'installation de l'unité **OPENAIR** en suivant les étapes indiquées dans les instructions propres à l'unité, document 1003303113, à partir de la section « Processus d'installation » à la page 38.

Tous les manuels de produits sont disponibles en version numérique (PDF) à l'adresse suivante : <https://www.bergstromspain.com>

Attention : les images contenues dans le processus d'installation des instructions de montage de l'unité **OPENAIR** peuvent ne pas refléter fidèlement votre type de véhicule, mais cela n'affectera en rien le processus d'installation.

Wir danken Ihnen für Ihren Einkauf und Ihr Vertrauen in die Produkte unserer Adventure-Reihe. **OPENAIR** ist eine leistungsstarke Klimaanlage von Dirna Bergstrom für den Einsatz in Wohnmobilen und anderen Freizeitfahrzeugen bei stehendem oder laufendem Motor.

OPENAIR wurde mit der fortschrittlichsten Technologie entwickelt, um eine effektive und effiziente Leistung und eine Reduzierung des Energieverbrauchs der Zusatzbatterie Ihres Fahrzeugs zu erreichen. Durch diese Eigenschaften ist dieses Gerät einzigartig auf dem Markt für Klimaanlage für Freizeitfahrzeuge.



Bitte lesen Sie dieses Dokument vor der Installation des Produkts sorgfältig durch und bewahren Sie es für den späteren Gebrauch auf. Die Originaldokumentation wurde in spanischer Sprache verfasst; bei allen anderen Sprachen handelt es sich um Übersetzungen.

Alle Produkthanleitungen sind in digitaler Form (PDF) unter <https://www.bergstromspain.com/> abrufbar.

Für alle Verkäufe und Garantievorgänge gelten unsere allgemeinen Geschäftsbedingungen in ihrer jeweils aktuellen Fassung, die auf unserer Website <https://www.bergstromspain.com/> veröffentlicht sind.

Diese Bedienungsanleitung entspricht den neuesten technischen Entwicklungen in diesem Bereich zum Zeitpunkt der Veröffentlichung. Aufgrund der kontinuierlichen Verbesserung kann es jedoch Abweichungen geben.

Verwendete Symbole



- **Achtung:** Sicherheitshinweis, der auf eine Situation hinweist, die, wenn sie nicht vermieden wird, zum Tod oder zu schweren Verletzungen führen kann.



- **Gefahr:** Schnittgefahr. Weist auf eine Situation hin, die zu Schnittverletzungen führen kann.



- **Gefahr:** Stromschlaggefahr. Weist auf eine Situation hin, die zu einem Stromschlag führen kann.



- **Hinweis:** Sicherheitshinweis, der auf eine Situation hinweist, die, wenn sie nicht vermieden wird, zu Schäden am Gerät oder anderen Gegenständen führen kann.



- **Information:** Zusatzinformationen zu Installation oder Handhabung des Produkts.



- **Zerbrechlich:** Weist auf eine Situation hin, in der Vorsicht geboten ist, um Schäden am Gerät und anderen Gegenständen zu vermeiden.



Haftung

- **Dirna Bergstrom** lehnt in den folgenden Fällen jede Haftung für Schäden ab:

- Beschädigung des Produkts durch mechanische Einflüsse und Überspannung.
- Änderungen am Gerät, die ohne ausdrückliche Genehmigung des Herstellers vorgenommen wurden.
- Verwendung des Geräts für Zwecke, die nicht in diesem Dokument beschrieben sind.
- Unsachgemäße Handhabung oder Installation der Klimaanlage.

- Bei der Installation von **OPENAIR** an der Decke ist zu berücksichtigen, dass die Konstruktion von mit einer Luke ausgestatteten Fahrzeugen normalerweise ausreicht, um das Gewicht des Geräts zu tragen. Ist jedoch kein Dachfenster vorhanden und das Dach muss aufgeschnitten werden oder ist das Material trotz vorhandenem Dachfenster nicht ausreichend tragfest (Faser-, Kunststoffdächer usw.), **muss der Installateur unter seiner Verantwortung entscheiden**, ob das Dach verstärkt werden muss, um mögliche Verformungen, Brüche, Eindringen von Wasser usw. zu vermeiden, und die hierfür erforderlichen Mittel bereitstellen.

OPENAIR ist ein vielseitiges Gerät, das in einem Winkel von 90° installiert werden kann, um es an den verfügbaren Platz auf dem Fahrzeugdach anzupassen, sodass es das übrige Zubehör nicht beeinträchtigt.



Warnhinweise hinsichtlich der Montage

- Einbau, Reparatur und Wartung dieses Geräts dürfen nur von Fachpersonal durchgeführt werden, das in Bezug auf Fahrzeugklimatisierung, mögliche Gefahren und geltende Normen ausreichend geschult ist.
- Bitte lesen Sie die Installationsanleitung sorgfältig durch, bevor Sie mit der Installation von **OPENAIR** beginnen. Befolgen Sie bei der Installation genau die hier gegebenen Anweisungen.

- Vor der Installation des Geräts den Zündschlüssel abziehen.
- Vor der Installation von **OPENAIR** die Fahrzeugbatterie abklemmen.
- **OPENAIR** sicher anbringen, damit das Gerät nicht herunterfallen kann.
- Für jeden Arbeitsschritt geeignete Werkzeuge benutzen.
- Bei der Installation auf den Anschluss der elektrischen Komponenten achten und prüfen, ob diese richtig sitzen.
- Wenn die Kabel bei der Installation entlang scharfkantiger Wände verlaufen, Leerrohre oder Führungen benutzen, um eine Beschädigung der Kabel zu vermeiden.

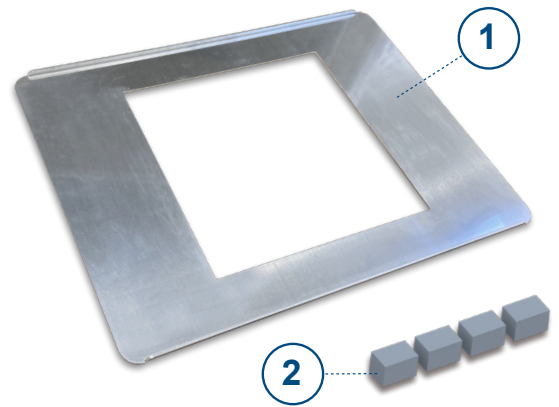

Nr.	Teilenummer	Bezeichnung
1	1003390530	Verbindungsblech 40x40
2	1003320764	EPDM-Block



- **Wichtiger Hinweis:** Beim Anschluss des Geräts darauf achten, dass die Polarität nicht vertauscht wird. Ist dies der Fall, schaltet sich die Steuerung nicht ein und das Gerät geht nicht in Betrieb.



Bestimmungsgemäße Verwendung

- **OPENAIR** ist eine leistungsstarke Dachklimaanlage für den Einsatz in Wohnmobilen und anderen Freizeitfahrzeugen. Der Einbau in andere Fahrzeugtypen wird nicht empfohlen.
- Bei nicht bestimmungsgemäßer Verwendung erlischt die Garantie für das Gerät und die Haftung des Herstellers ist ausgeschlossen.
- Wenn Sie hinsichtlich der Verwendung von **OPENAIR** unsicher sind, schlagen Sie bitte in der Bedienungsanleitung des Produkts nach.



In Übereinstimmung mit der internationalen Qualitätsmanagementnorm ISO 9001, Qualitätsmanagement in der Automobilindustrie IATF 16949 und Umweltmanagementnorm ISO 14001 wendet Dirna Bergstrom Qualitätssicherungsprozesse an, um die höchste Qualität seiner Produkte zu gewährleisten. Zertifiziert durch das IQNet Quality System.



ER-0022/1999



RA02-0027/2012
IATF: 0323311



GA-2021/0140



MONTAGEMÖGLICHKEITEN

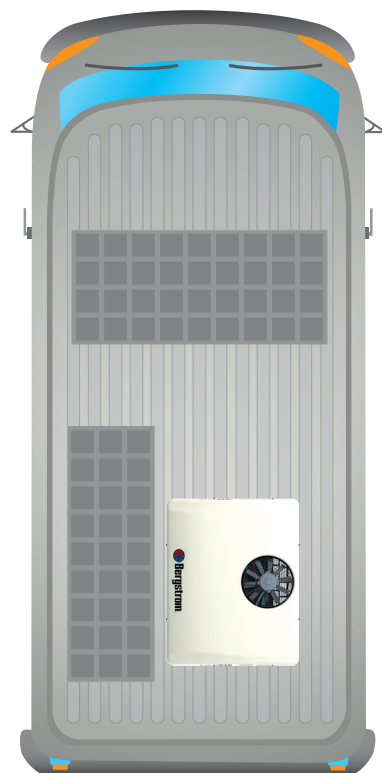
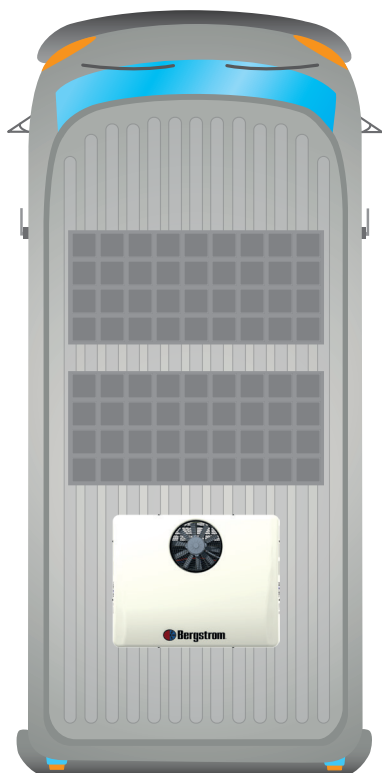
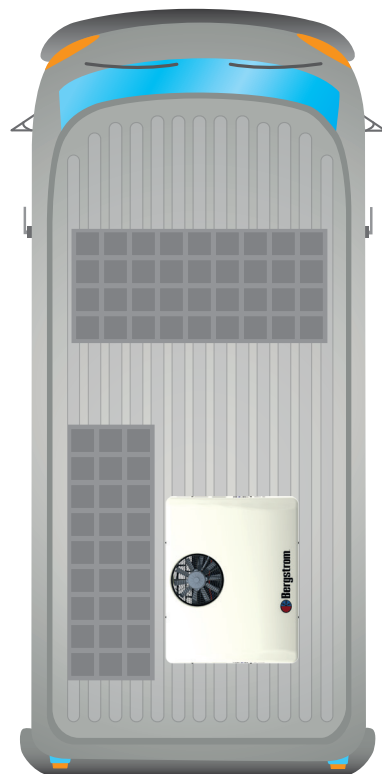
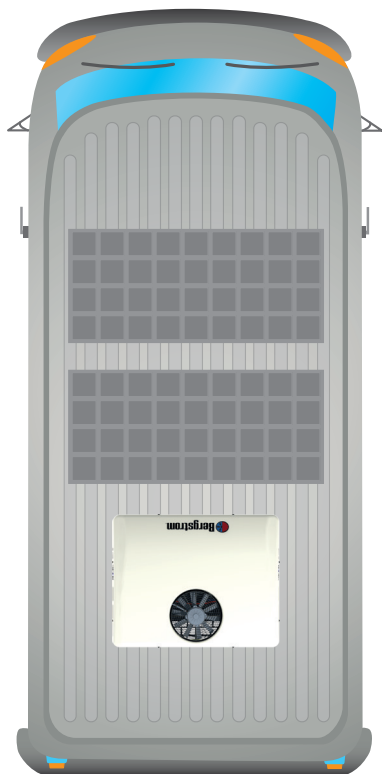

VORBEREITENDE TÄTIGKEITEN FÜR DEN EINBAU DES MONTAGESATZES OPENAIR IN CAMPER-FAHRZEUGEN OHNE DACHLUKE



Achtung: Bei Fahrzeugen ohne Dachluke muss ein Adapterrahmen angebracht werden.

Der Adapterrahmen wird nicht von **Bergstrom** geliefert und muss vom Kunden bei einem Fachhändler erworben werden.

1

Legen Sie die im Lieferumfang des **OPENAIR**-Geräts enthaltene Schnittvorlage auf das Fahrzeugdach und markieren Sie die korrekte Einbauposition für das Gerät.

Achtung: Stellen Sie sicher, dass die außen angebrachte Markierung bei Montage des Innengeräts zu keiner Behinderung eines Elements im Fahrzeuginnenraum führt.

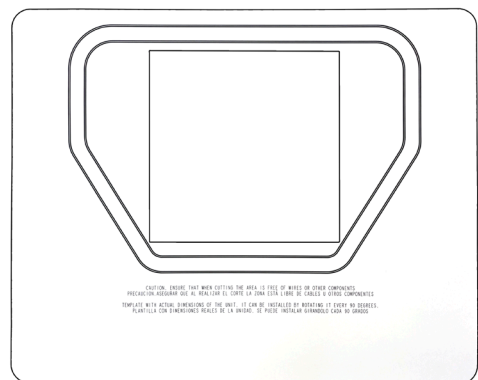

2

Markieren Sie von außen den 400 x 400 mm großen Bereich, in dem sich das Innengerät befinden wird. Bohren Sie (4) Löcher in die 4 Ecken des markierten Bereichs.

Schneiden Sie das durch die Löcher markierte Quadrat im Dach mit einer Stichsäge aus. Schneiden Sie in dem Bereich nun von innen die Watte und die Zwischendecke durch.

Achtung: Achten Sie beim Schneiden auf möglicherweise vorhandene Kabelführungen.

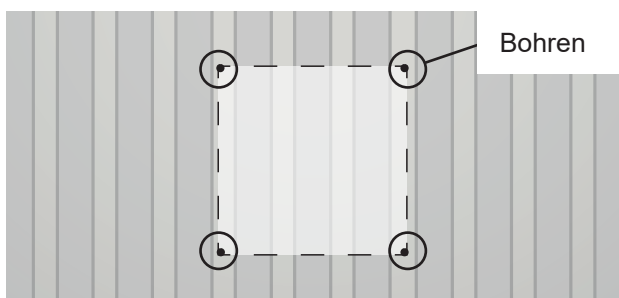
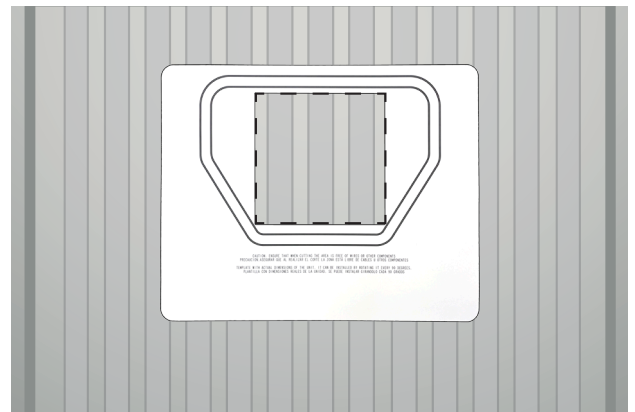

3

Abhängig von der Fahrzeugmarke, in die **OPENAIR** eingebaut wird, muss der Kunde einen spezifischen Adapterrahmen für sein Fahrzeug installieren.

Der Adapterrahmen wird nicht von **Bergstrom** geliefert und muss vom Kunden bei einem Fachhändler erworben werden.

Der Einbau des Adapterrahmens ist entsprechend der Herstelleranleitung vorzunehmen, wobei die Dichtheit zu gewährleisten ist.

ANFORDERUNGEN FÜR DEN EINBAU DES OPENAIR-MONTAGESATZES IN FAHRZEUGEN MIT DACHLUKE



Achtung: **OPENAIR** kann mit diesem Einbausatz nur in Fahrzeuge mit Dachluke eingebaut werden, die folgende Voraussetzungen erfüllen:

- Deckenöffnung 400 x 400 mm
- Deckenstärke 30 bis 60 mm

VORBEREITENDE TÄTIGKEITEN FÜR DEN EINBAU DES OPENAIR-MONTAGESATZES IN CAMPER-FAHRZEUGEN MIT DACHLUKE

1

Luke und Innenrahmen aus dem Fahrzeug ausbauen, in das **OPENAIR** eingebaut werden soll.



EINBAU DES OPENAIR-MONTAGESATZES FÜR FAHRZEUGE MIT UND OHNE DACHLUKE

1

Wenn die Position des Geräts festgelegt ist, setzen Sie das Verbindungsblech auf den Lukenrahmen, sodass die beiden 400 x 400 mm großen Öffnungen übereinstimmen (siehe folgende Abbildung):

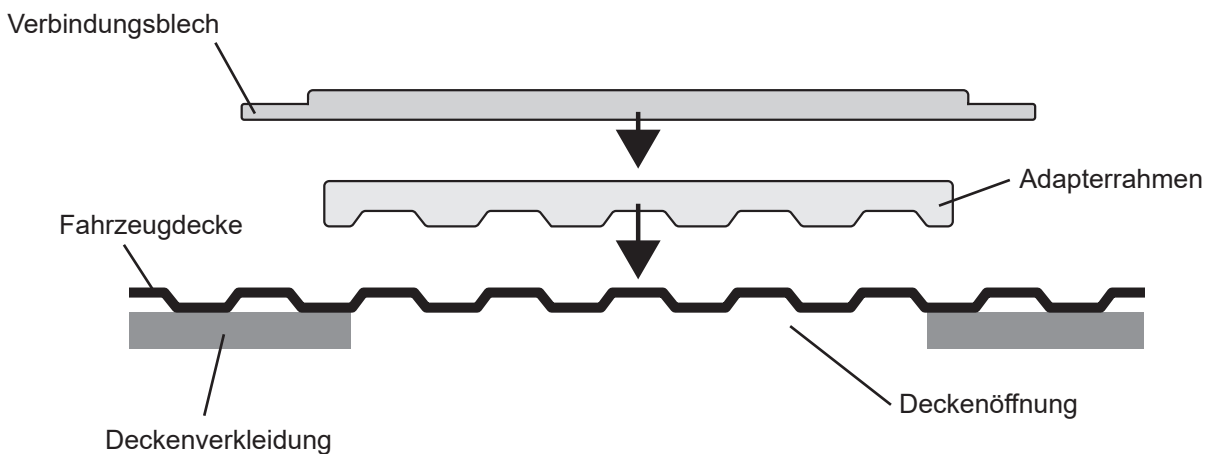
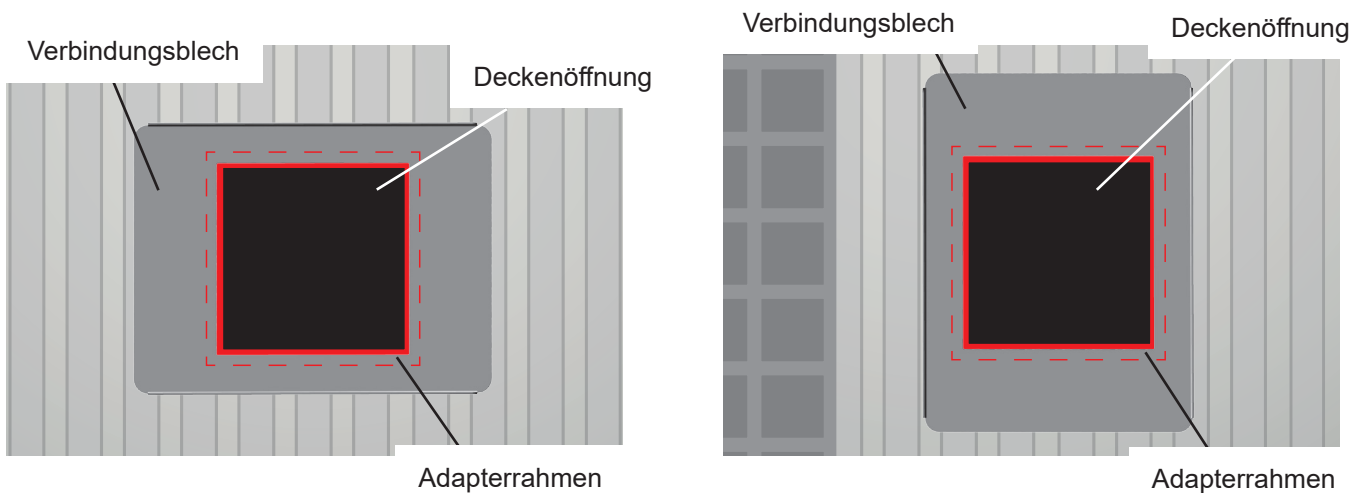

2

Messen Sie den Abstand zwischen der Unterseite des Blechs und der Fahrzeugdecke.

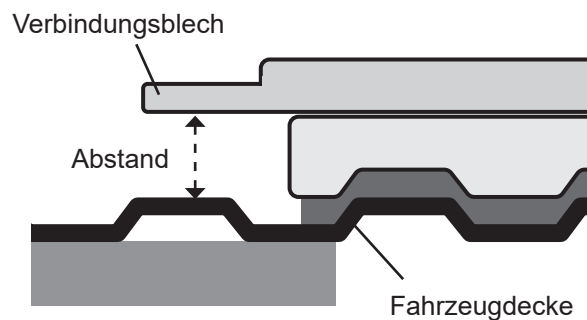

3

Schneiden Sie die (4) selbstklebenden EPDM-Dichtungsblöcke in dem im vorherigen Punkt gemessenen Abstand + 10 mm ab. Befestigen Sie die (4) Blöcke an den Ecken des Verbindungsblechs auf dessen Unterseite, sodass sie auf dem Fahrzeugdach aufliegen.

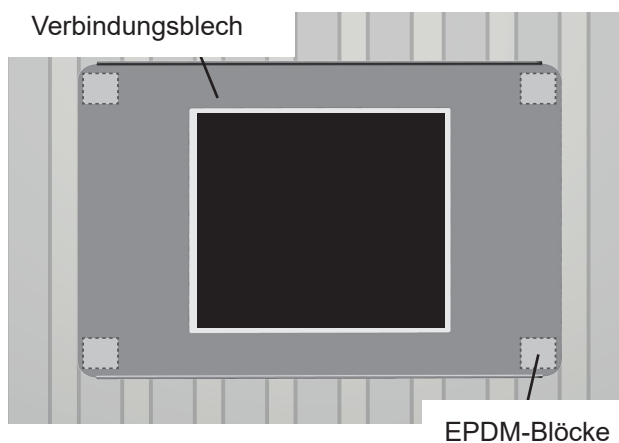

4

Tragen Sie rund um den Adapterrahmen Sikaflex-Silikon oder ähnliches auf.

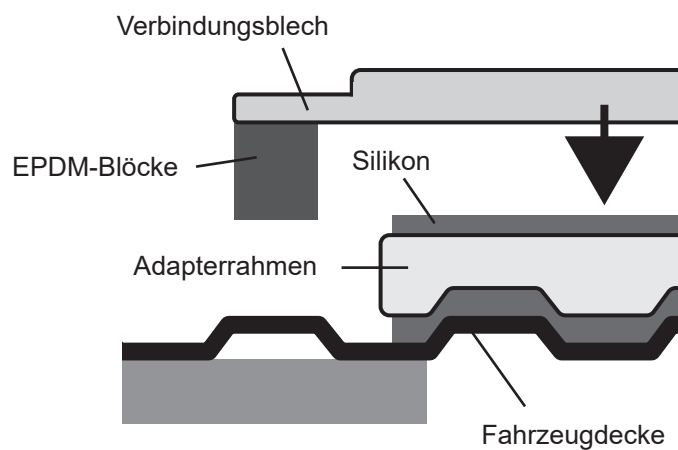
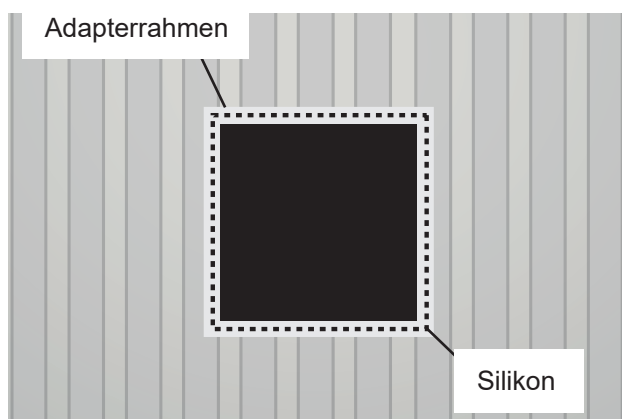

5

Montieren Sie das Verbindungsblech in der gewünschten Position auf dem auf der Kontur des Adapterrahmens aufgetragenen Silikon. Achten Sie darauf, dass das Blech in der 400 x 400 mm großen Öffnung des Adapterrahmens zentriert ist.

Achtung: Positionieren Sie die Abkantungen des Verbindungsblechs nach oben (siehe Detailzeichnung).

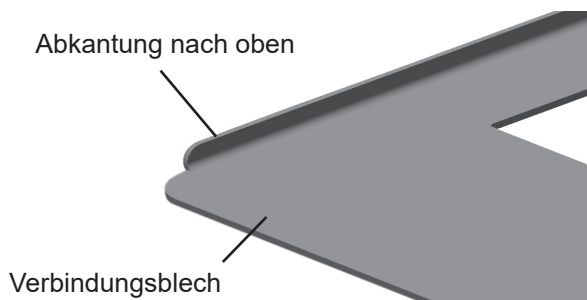
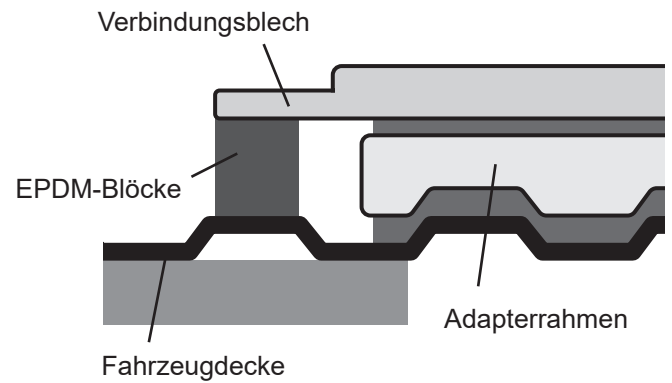

6

Lassen Sie das Silikon zwischen Adapterrahmen und Verbindungsblech trocknen.

INSTALLATION VON OPENAIR

1

Fahren Sie mit der Installation des **OPENAIR**-Geräts entsprechend den Anweisungen der Geräteanleitung (Dokument Nr. 1003303113) ab Abschnitt „Installation“ auf Seite 54 fort.

Alle Produktanleitungen sind in digitaler Form (PDF) unter: <https://www.bergstromspain.com> abrufbar.

Achtung: Die in der **OPENAIR**-Einbauanleitung enthaltenen Bilder geben möglicherweise nicht genau Ihren Fahrzeugtyp wieder, dies hat jedoch keinen Einfluss auf den Einbau.

Grazie per l'acquisto e per la fiducia riposta nella nostra gamma di prodotti Adventure. **OPENAIR** è un impianto di aria condizionata ad alte prestazioni prodotto da **Dirna Bergstrom** per camper e altri veicoli ricreazionali, da usare con il motore fermo o in moto.

OPENAIR è stato progettato con la tecnologia più avanzata per renderlo altamente performante e per ridurre il consumo energetico della batteria ausiliaria del veicolo. Proprio grazie a queste caratteristiche, è unico nel mercato della climatizzazione dei veicoli ricreazionali.



Leggere attentamente questo documento prima di installare il prodotto. Conservare questo documento con cura per poterlo consultare in futuro. La documentazione originale è stata stilata in spagnolo, perciò le altre lingue sono traduzioni.

Tutti i manuali del prodotto sono disponibili in versione digitale (PDF) su <https://www.bergstromspain.com/>

La vendita e la garanzia sono disciplinate dalla versione più aggiornata delle nostre condizioni generali di vendita, pubblicata sul nostro sito web <https://www.bergstromspain.com/>

Questo manuale è aggiornato riguardo agli sviluppi tecnici più avanzati di questa gamma al momento della pubblicazione. Tuttavia, potrebbero riscontrarsi differenze dovute al continuo miglioramento.

Spiegazione dei simboli



- **Avvertenza:** Avvertenza di sicurezza riguardo a una situazione che, se non venisse evitata, potrebbe provocare gravi lesioni anche mortali.



- **Pericolo:** Rischio di taglio. Segnala una situazione che potrebbe provocare una lesione da taglio.



- **Pericolo:** Rischio di folgorazione. Segnala una situazione che potrebbe provocare una lesione da folgorazione.



- **Avviso:** Avviso di sicurezza riguardo a una situazione che, se non venisse evitata, potrebbe provocare danni all'impianto o ad altri materiali.



- **Informazioni:** Ulteriori informazioni sull'installazione o sulla gestione del prodotto.



- **Fragile:** Indica una situazione in cui si deve procedere con attenzione per non causare danni all'impianto e ad altri materiali.



Esclusione di responsabilità

- **Dirna Bergstrom** declina ogni responsabilità per eventuali danni causati dai casi seguenti:

- Danni al prodotto provocati da sollecitazioni meccaniche e sovratensioni.
 - Modifiche effettuate sull'impianto senza esplicita autorizzazione del costruttore.
 - Uso dell'impianto per fini diversi da quelli riportati in questo documento.
 - Movimentazione o installazione errata dell'impianto di aria condizionata.
- Quando si installa **OPENAIR** sul tettuccio, si deve tenere conto del fatto che, normalmente, i veicoli dotati di oblò hanno una struttura sufficiente a sostenere il peso dell'impianto. Tuttavia, quando ciò non avviene ed è necessario praticare un taglio nel tettuccio, oppure anche in presenza di un oblò, se il materiale non è sufficientemente resistente (tettuccio in fibra, plastica, ecc.), **l'installatore deve decidere, sotto la propria responsabilità** riguardo alla necessità di rinforzarlo per evitare deformazioni, rotture, infiltrazioni d'acqua ecc.

OPENAIR è un'apparecchiatura versatile la cui installazione può essere effettuata ogni 90° per adattarla allo spazio disponibile sul tettuccio del veicolo in modo tale da non interferire con altri accessori.



Avvertenze durante il montaggio

- L'installazione, la riparazione e la manutenzione di questo impianto possono essere eseguite esclusivamente da personale tecnico in possesso della formazione necessaria nel campo dell'aria condizionata per veicoli, eventuali pericoli e norme applicabili.
- Leggere attentamente le istruzioni di montaggio prima di iniziare l'installazione dell'impianto **OPENAIR**. Durante l'installazione, seguire alla lettera le istruzioni indicate.
- Disinserire la chiave di avviamento prima di iniziare l'installazione dell'impianto.
- Disinserire la batteria del veicolo prima di cominciare l'installazione dell'impianto **OPENAIR**.
- Installare **OPENAIR** in modo sicuro per evitare cadute.

- Usare gli attrezzi più adatti per ogni operazione.
- Durante l'installazione, assicurare la connessione dei componenti elettrici, verificandone il corretto inserimento.
- Se nell'installazione i cablaggi devono attraversare pareti con bordi affilati, proteggere adeguatamente i cavi con guaine o passacavi per evitarne il danneggiamento.



- **Avvertenza importante:** quando si collega l'impianto, fare attenzione a non invertire le polarità. Se ciò dovesse succedere, il quadro comandi non si accende e l'impianto non si avvia.



Corretto uso del prodotto

- **OPENAIR** è un impianto di aria condizionata altamente performante, da installare sul tettuccio di camper e altri veicoli ricreazionali. Se ne sconsiglia l'installazione su qualsiasi altro tipo di veicolo.
- L'uso non conforme a quello previsto comporta l'annullamento della garanzia dell'impianto e l'esclusione di responsabilità da parte del costruttore.
- In caso di incertezze riguardo all'uso di **OPENAIR**, consultare il manuale dell'utente del prodotto.



In conformità con gli standard internazionali di gestione della qualità ISO 9001, di qualità automobilistica IATF 16949 e di gestione ambientale ISO 14001, **Dirna Bergstrom** applica processi volti ad assicurare l'eccellenza e garantire la massima qualità dei propri prodotti. Certificato dall'IQNet Quality System.

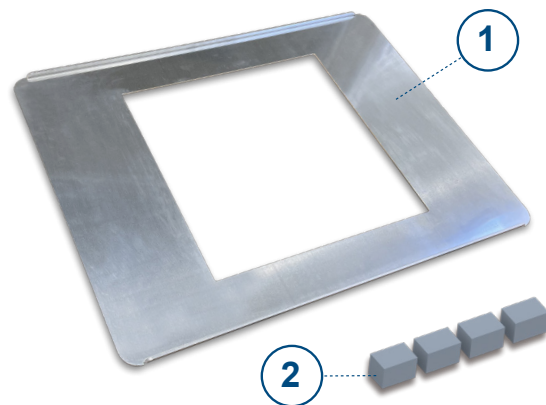

Id.	Riferimento	Descrizione
1	1003390530	Piastra di accoppiamento 40x40
2	1003320764	Tassello in EPDM



ER-0022/1999



RA02-0027/2012
IATF: 0323311



GA-2021/0140



OPZIONI DI MONTAGGIO

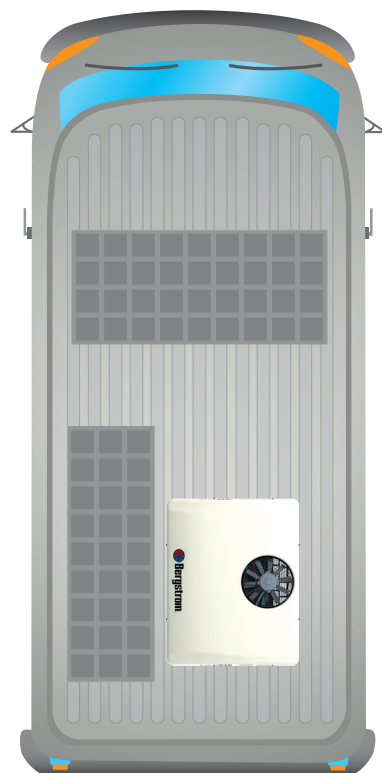
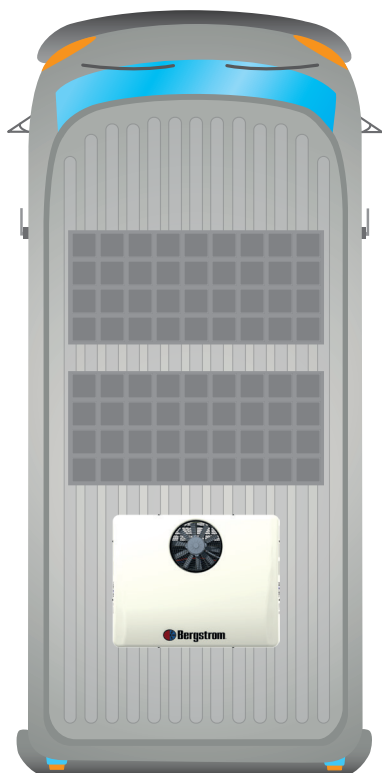
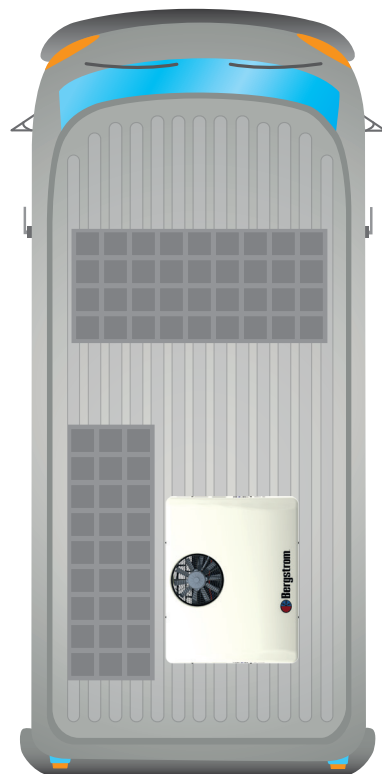
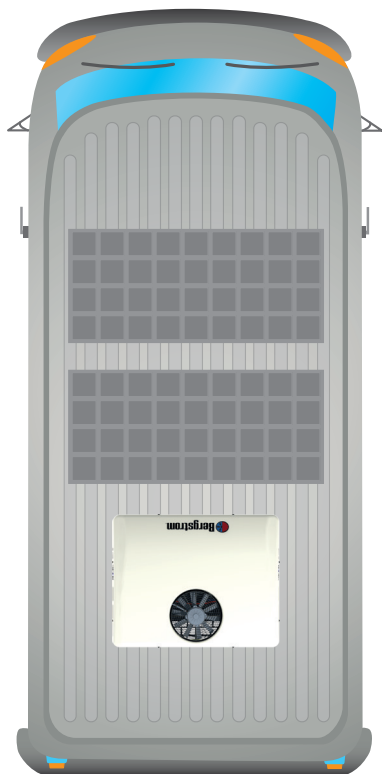

OPERAZIONI PRELIMINARI ALL'INSTALLAZIONE DEL KIT DI MONTAGGIO DI OPENAIR SU CAMPER PRIVI DI OBLÒ SUL TETTuccio



Attenzione: sui veicoli privi di oblò sul tettuccio è necessario montare un telaio adattatore.

Questo telaio adattatore non è un prodotto fornito da **Bergstrom** e deve essere acquistato dal cliente presso un rivenditore specializzato.

1

Prendere la dima che si trova nella scatola dell'apparecchiatura **OPENAIR** e posizionarla sul tettuccio del veicolo per segnare la posizione esatta in cui deve essere installata.

Attenzione: Verificare che il contrassegno apposto all'esterno non interferisca con alcun elemento dell'abitacolo del veicolo nel montaggio della console interna dell'impianto.

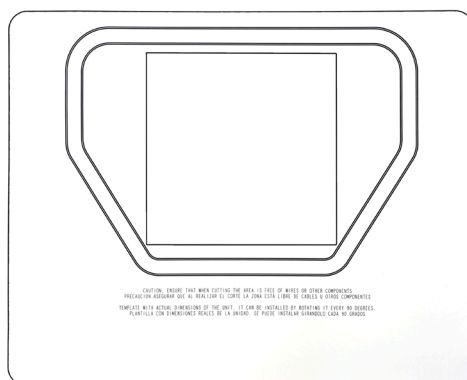

2

Dall'esterno del veicolo, segnare lo spazio di 400 x 400 mm in cui verrà installata l'apparecchiatura con la console interna. Praticare (4) fori nei 4 angoli dello spazio contrassegnato.

Unire i fori tagliando il tettuccio con un seghetto alternativo. Completare il taglio dall'interno tagliando l'ovatta e il controsoffitto.

Attenzione: durante l'esecuzione del taglio è necessario prestare attenzione alla possibilità di incontrare un passaggio di cavi.

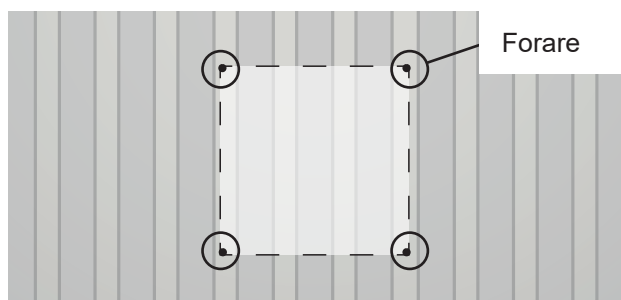
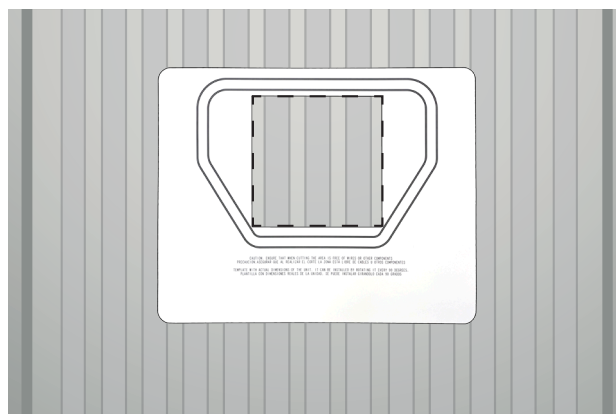

3

A seconda della marca del veicolo su cui viene installato **OPENAIR**, il cliente dovrà installare un telaio adattatore specifico per il proprio veicolo.

Questo telaio adattatore non è un prodotto fornito da **Bergstrom** e deve essere acquistato dal cliente presso un rivenditore specializzato.

L'installazione del telaio adattatore deve essere eseguita rispettando le istruzioni di montaggio fornite dal produttore per garantire la tenuta.

REQUISITI PER L'INSTALLAZIONE DEL KIT DI MONTAGGIO OPENAIR SU VEICOLI DOTATI DI OBLÒ SUL TETTuccio



Attenzione: **OPENAIR** può essere installato con questo kit su veicoli con oblò sul tettuccio, aventi:

- Apertura sul tettuccio di 400 x 400 mm
- Spessore del tettuccio da 30 a 60 mm

OPERAZIONI PRELIMINARI ALL'INSTALLAZIONE DEL KIT DI MONTAGGIO OPENAIR SU CAMPER CON OBLÒ SUL TETTuccio

1

Rimuovere l'oblò e la relativa rifinitura interna del veicolo in cui deve essere installato l'impianto **OPENAIR**.



INSTALLAZIONE DEL KIT DI MONTAGGIO OPENAIR SU VEICOLI CON E SENZA OBLÒ

1 Una volta decisa la posizione dell'apparecchiatura, posizionare la piastra di accoppiamento sul telaio dell'oblò, facendo coincidere le due aperture di 400 x 400 mm, con riferimento allo schema seguente:

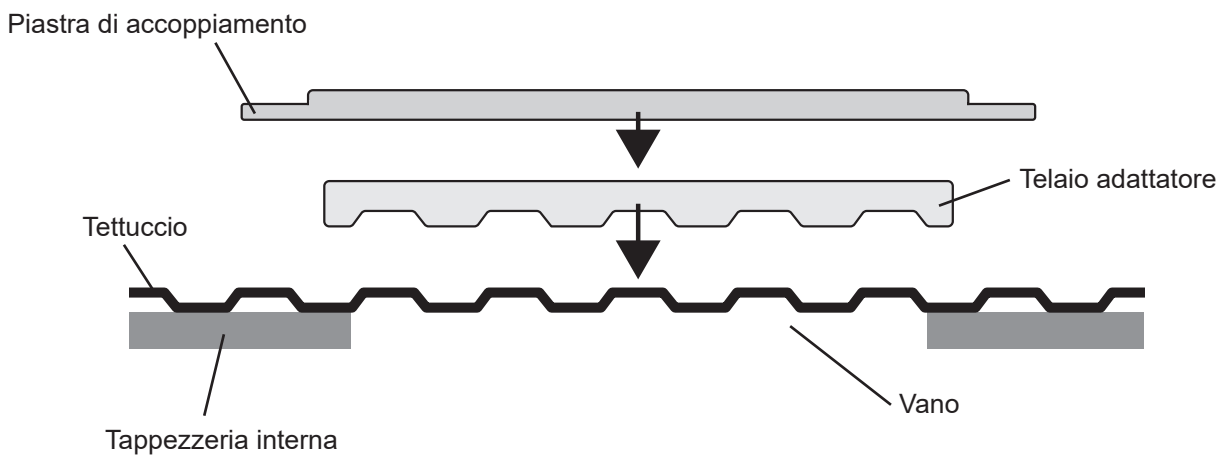
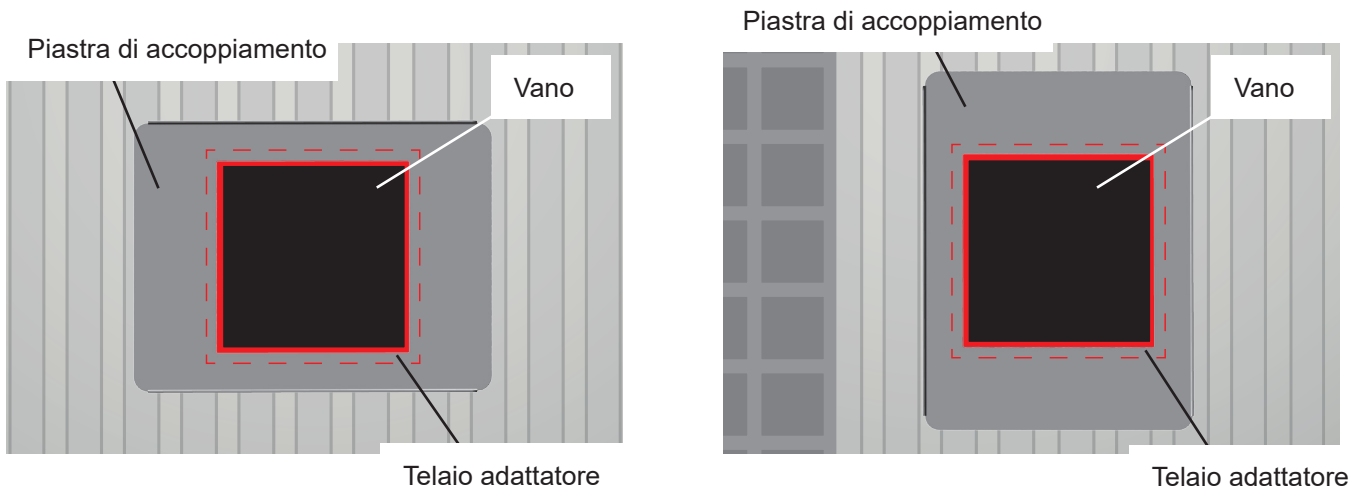

2 Misurare la distanza tra la parte inferiore della piastra e il tettuccio del veicolo.

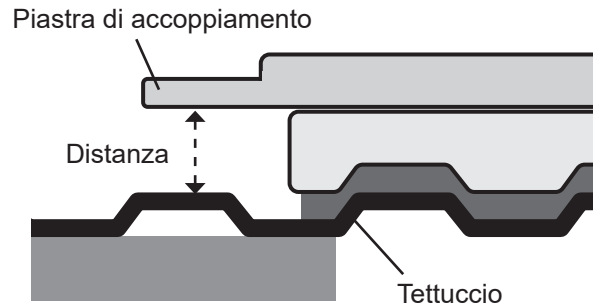

3 Tagliare i (4) tasselli autoadesivi in EPDM alla misura della distanza indicata nella figura precedente con l'aggiunta di 10 mm. Fissare i (4) tasselli agli angoli sul lato inferiore della piastra di accoppiamento in modo tale che siano a battuta con il tettuccio del veicolo.

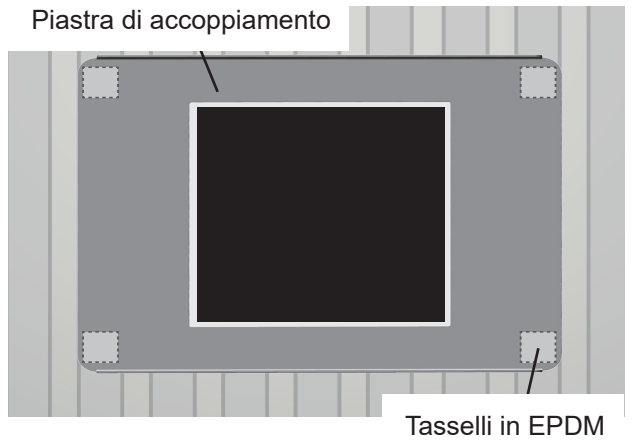

4 Applicare silicone Sikaflex o simile su tutto il perimetro del telaio adattatore per oblò.

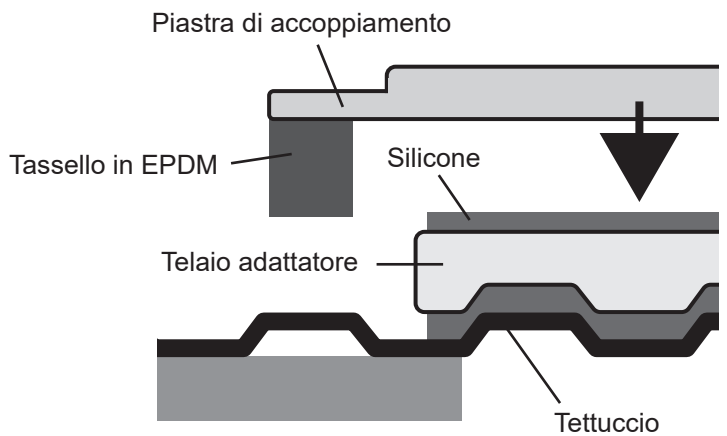
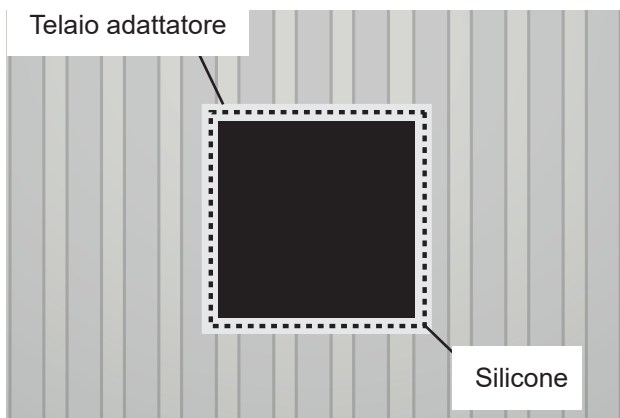

5 Montare la piastra di accoppiamento nella posizione prescelta appoggiandola sul silicone applicato sul perimetro del telaio adattatore. Accertarsi che la piastra sia centrata sul vano da 400 x 400 mm del telaio adattatore.

Attenzione: i bordi rialzati sulle estremità della piastra di accoppiamento devono essere rivolti verso l'alto (vedi particolare).

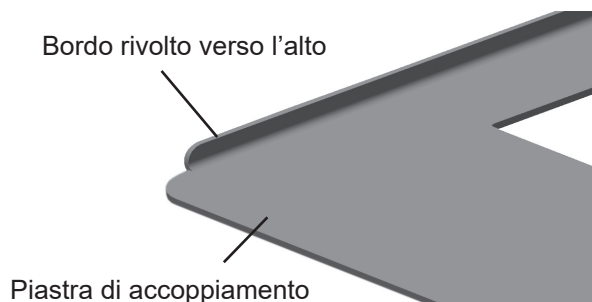
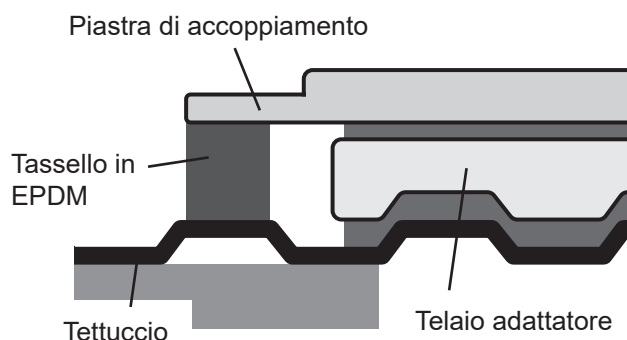

6 Lasciare essiccare il silicone applicato tra il telaio adattatore dell'oblò e la piastra di accoppiamento.

PROCESSO DI INSTALLAZIONE DELL'IMPIANTO OPENAIR

1 Proseguire l'installazione dell'unità **OPENAIR** seguendo le indicazioni delle istruzioni dell'apparecchiatura, documento 1003303113, a partire dalla sezione "Processo di installazione" a pagina 6.

Tutti i manuali del prodotto sono disponibili in versione digitale (PDF) su:

<https://www.bergstromspain.com>

Attenzione: le immagini riportate nella sezione "Processo di installazione" delle istruzioni di montaggio dell'impianto **OPENAIR** potrebbero non rispecchiare fedelmente il tipo di veicolo dell'utente, ma ciò non pregiudica in alcun modo il processo di installazione.



TU ESPACIO DE VIDA CONFORTABLE

Madrid, España

T. + 34 - 918-775-840

E. ventas@dirna.bergstrominc.com

W. www.bergstromspain.com

