

CARRY ON, léger, se démonte facilement, tout en conservant la boule de remorquage libre. Démonté ultra rapidement, **CARRY ON** n'encombre pas plus qu'une simple valise.

CARRY ON, le plaisir retrouvé des marches arrière.

CARRY ON, entièrement galvanisé et démontable, ne détériore pas l'aspect extérieur du véhicule.

Réglage: le réglage de l'empattement et de l'écartement par rapport à l'arrière du véhicule est très aisé.

Fourniture de 2 cales de réglage pour scooter et moto à petites roues.

CARRY ON: le porte-moto adopté par Jacky VIMOND, champion du monde de moto-cross.

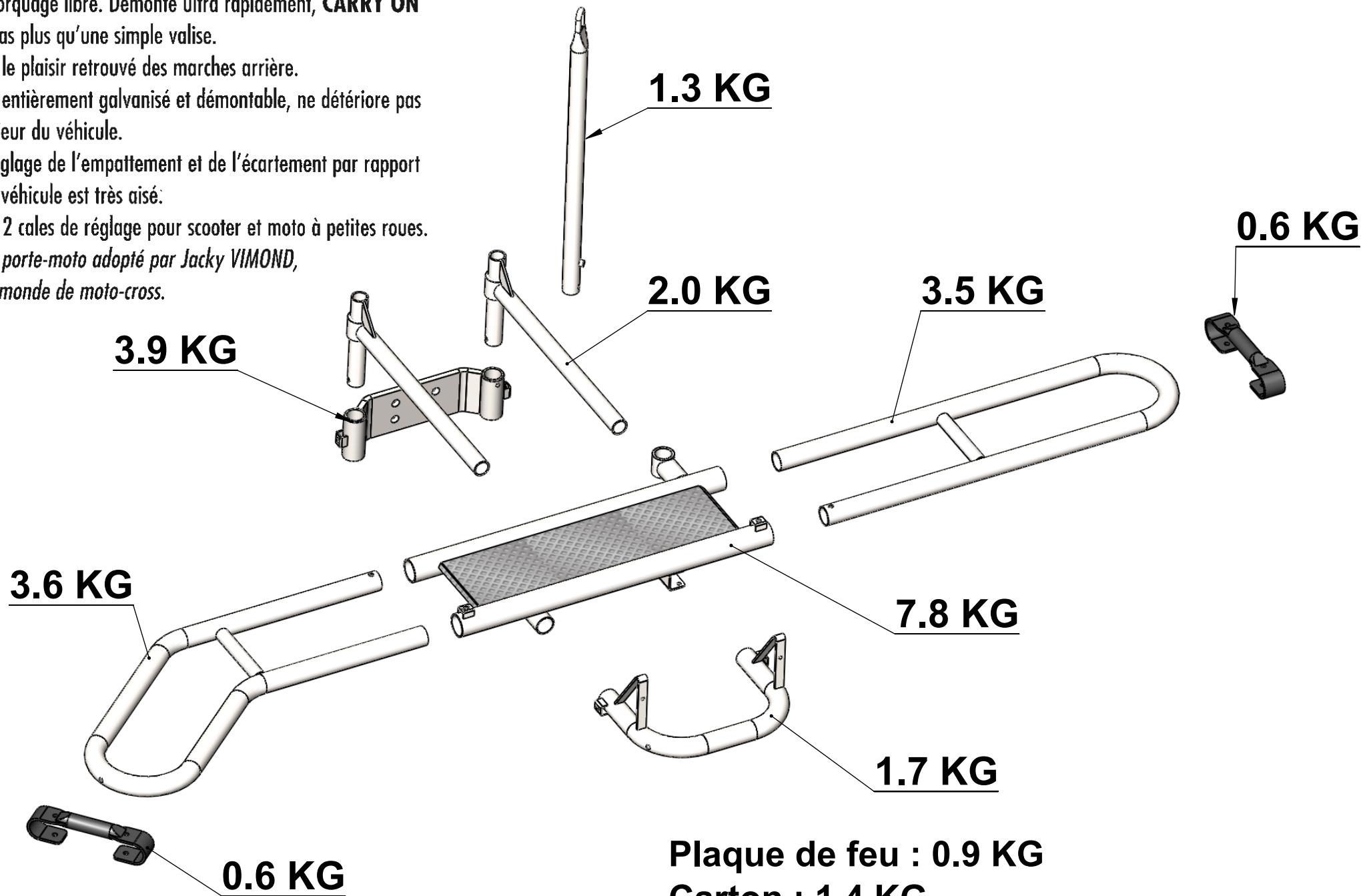

Plaque de feu : 0.9 KG

Carton : 1.4 KG

Sachet Boulonnerie : 1.4 KG

CARRY ON, léger, se démonte facilement, tout en conservant la boule de remorquage libre. Démonté ultra rapidement, **CARRY ON** n'encombre pas plus qu'une simple valise.

CARRY ON, le plaisir retrouvé des marches arrière.

CARRY ON, entièrement galvanisé et démontable, ne détériore pas l'aspect extérieur du véhicule.

Réglage: le réglage de l'empattement et de l'écartement par rapport à l'arrière du véhicule est très aisé:

Fourniture de 2 cales de réglage pour scooter et moto à petites roues.

CARRY ON: le porte-moto adopté par Jacky VIMOND, champion du monde de moto-cross.

